



3474

KMR

- DE Warnung: Bitte vor Benutzung die Anleitungen und Warnungen für dieses Gerät gründlich lesen. Nichtbeachtung könnte zu schweren Verletzungen führen.
- EN Warning: Please read the instructions and warnings for this tool carefully before use. Failure to do so could lead to serious injury.
- FR Avertissement: Veuillez lire attentivement les instructions et avertissements pour cet appareil. Le non-respect peut entraîner de graves blessures.
- ES Peligro: Rogamos lean las instrucciones y alertas detenidamente antes de el uso de la máquina. No hacerlo podría ocasionar graves daños.
- NL Waarschuwing: Leest u alstublieft zorgvuldig de instructies en waarschuwingen voor dit apparaat voor gebruik. Het niet-lezen kan leiden tot serieuze verwondingen.
- IT Attenzione: Leggere attentamente le istruzioni e le avvertenze prima dell'uso. La mancata osservanza può causare lesioni gravi.
- FI Varoitus: Lue ennen käyttöä tätä laitetta koskevat ohjeet ja varoitukset perusteellisesti. Noudattamatta jättäminen saattaa johtaa vakaviin vammoihin.
- DK Advarsel: Læs venligst instruktionerne og advarslerne for dette værktøj omhyggeligt, før brug. Hvis dette ikke sker, kan det medføre alvorlig skade.
- SV Varning: Vänligen läs instruktionsboken samt ta del av varningar gällande detta verktyg före användning. Att inte göra detta kan leda till allvarlig skada.
- PL Uwaga: Przed użyciem proszę przeczytać uważnie instrukcje i ostrzeżenia dla tego narzędzia. Zaniedbanie przeczytania może prowadzić do poważnych obrażeń.
- HU Figyelem: Kérjük, hogy használat előtt alaposan olvassa el a készülék útmutatóját és a figyelmeztetéseket. Ezek figyelmen kívül hagyása súlyos sérülésekhez vezethet.
- CZ Upozornění: Před použitím si prosím pečlivě přečtěte návod a upozornění k tomuto nářadí. Pokud tak neučiníte, mohlo by to vést k vážnému úrazu.
- GR Προσοχή: Παρακαλώ διαβάστε προσεκτικά τις οδηγίες και τις προειδοποιήσεις γι αυτό το εργαλείο, πριν τη χρήση. Τα λάθη μπορούν να οδηγήσουν σε σοβαρό τραυματισμό.
- SK Upozornenie: Pred použitím náradia si pozorne prečítajte nasledujúce pokyny a varovania. Ak tak neurobíte, hrozí nebezpečenstvo vážnych zranení.
- RO Avertisment: Înainte de folosire citiți cu atenție instrucțiunile de folosire și avertizările specifice aparatului. Nererespectarea acestei avertizări poate duce la vătămări grave.
- RU Предупреждение: Перед использованием тщательно прочитать инструкции и предупреждения для этого устройства. Несоблюдение может привести к тяжелым травмам.
- TR Uyarı: Lütfen kullanmadan önce bu cihazın talimatlarını ve uyarılarını iyice okuyun. Bunu yapmamak, ciddi yaralanmalara neden olabilir.
- PT Atenção: Por favor leia cuidadosamente as instruções e os avisos para esta ferramenta antes do uso. A falta de conhecimento pode levar a sérios acidentes.
- BG ВНИМАНИЕ: Моля преди употреба прочетете внимателно упътването на този уред. Неспазването на предписанията може да доведе до тежки наранявания.
- RS Upozorenje: Pročitati uputstvo i upozorenja za ovaj alat pre upotrebe. Ako se to ne učini, može doći do ozbiljnih povreda.
- NO Advarsel: Vennligst les bruksanvisningen og sikkerhetsbrosjyren for dette verktøyet før det benyttes. Fravikes dette kan det lede til alvorlige skader.



DE	Geräte-spezifische Zusatz-Betriebsanleitung für Nagler	Seite	4
EN	Device-specific additional instructions for nailer	Page	6
FR	Notices d'emploi complémentaires propres au cloueur	Page	8
ES	Instrucciones adicionales de uso específicas del modelo de clavadora	Página	10
NL	Apparaatspecifieke extra gebruikshandleiding voor nageltackers	Pagina	12
IT	Istruzioni specifiche supplementari per l'uso delle chiodatrici	Pagina	14
FI	Laitekohtainen lisäkäyttöohje naulaimille	Sivu	16
DK	Apparatspecifik ekstra-brugsanvisning for sømpistol	Side	18
SV	Kompletterande maskinspecifik bruksanvisning för spikpistol	Sidan	20
PL	Uzupełniająca instrukcja obsługi specyficzna dla danego urządzenia, odnosząca się do gwoździarki	Strona	22
HU	A készülékre egyedileg jellemző kiegészítő üzemeltetési útmutató a szögbelövőhöz	Oldal	24
CZ	Dodatek Všeobecného návodu k obsluze, informace specifické pro přístroj	Strana	26
GR	Πρόσθετες οδηγίες χρήσης ειδικά για το συγκεκριμένο καρφωτικό	Σελίδα	28
SK	Doplňujúce informácie špecifické pre prístroj	Strana	30
RO	Manual de exploatare specific aparatului pentru mașina de bătut cuie	Pagina	32
RU	Дополнительное руководство по эксплуатации гвоздезабивного пистолета для определенного устройства	Страница	34
TR	Çivi tabancaları için cihaza özgü ilave kullanım kılavuzu	Sayfa	36
PT	Instruções adicionais específicas para o modelo da ferramenta	Página	38
BG	Специфично за уреда допълнително ръководство за експлоатация на пистолета за пирони	Страница	40
RS	Tipski specifično dodatno uputstvo za upotrebu pištolja za eksere	Strana	42
NO	Modellpesifikk tilleggsbruksanvisning for spikerpistol	Side	44

1 Technische Daten

			34740010
Auslösearten:	Einzelauslösung	Tiefeneinstellung:	Ja
Höhe/ Länge (mm):	400 / 397	Gewicht (ohne Befestigungsmittel)(kg):	5,85
Min/Max Betriebsdruck (bar):	6 - 8	Druckluftverbrauch je Eintreibvorgang:	2,93 l bei 5,5 bar
Geräuschkennwerte (nach EN12549:1999):	$L_{pA, 1s}$ 97 dB(A)	$L_{WA, 1s}$ 104 dB(A)	K pA und K WA 2,5 dB(A)
Vibrationskennwerte (nach ISO 28927-13:2022-02):	a_{hd} 2,9 m/s ²	K_a 1,43 m/s ²	
Zulässige Befestigungsmittel			Klammer BS
Länge (mm):			65 - 130
Drahtstärke (mm):			1,8 x 2,1
Rückenbreite / Kopfdurchmesser (mm):			27,3
Lieferumfang	Druckluft-Nagler, Allgemeine Betriebsanleitung, geräte-spezifische Informationen		

2 Sicherheitshinweise

Gefahr schwerster Verletzungen durch Nagler!



Jede Person, die einen Druckluft-Nagler bedient, muss neben folgenden geräte-spezifischen Informationen auch die Allgemeine Betriebsanleitung für Druckluft-Nagler gelesen und verstanden haben und befolgen! Halten Sie stets beide Dokumente gemeinsam griffbereit.



Eine Bedienung des Geräts ohne Kenntnis der Allgemeinen Betriebsanleitung ist verboten! Bei resultierenden Problemen erlöschen sämtliche eventuellen Ansprüche gegenüber dem Hersteller.

3 Sichere Ablageposition

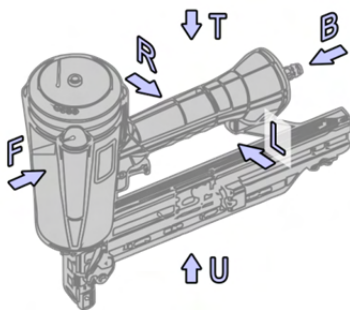

- Legen Sie das Gerät bei Nichtbenutzung auf der **linken oder rechten** Seite gemäß nebenstehendem Symbolbild ab (s. Kap. 1.3 der allgemeinen Betriebsanleitung).
- Legen Sie das Gerät **nicht** auf einer der anderen Seiten ab.
- Richten Sie den Eintreiber auch beim Ablegen und Aufnehmen niemals auf Personen oder Tiere.

F	<i>vorne</i>	B	<i>hinten</i>
L	<i>links</i>	R	<i>rechts</i>
T	<i>oben</i>	U	<i>unten</i>

4 Füllen des Magazins

- Prüfen, dass Verbindungsmittel und Nagler zueinander passen (Kap. 1).
- Verbindungsmittel auf einwandfreien Zustand prüfen.
- Vorschieber 1 nach hinten ziehen und einrasten. Klammerstab von oben in das Magazin einlegen und nach vorn schieben. Vorschieber ausrasten und nach vorn schieben.

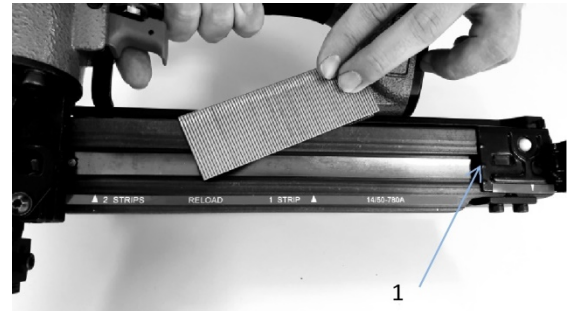

5 Eintreibtiefe einstellen

- Pneumatischen Betriebsdruck so weit wie möglich reduzieren, um Rückschlag, Geräusch und Druckluftverbrauch zu minimieren (s. allg Betriebsanleitung).
Mechanisches Einstellen der Eintreibtiefe:
- Gerät von der Druckluftversorgung trennen. Schraube 1 am Auslösebügel lösen und Auslöseschuh 2 für weniger versenkte Klammern nach unten, oder für tiefer versenkte Klammern nach oben schieben. Anschließend Schraube 1 wieder fest anziehen und das Gerät mit Druckluft verbinden.

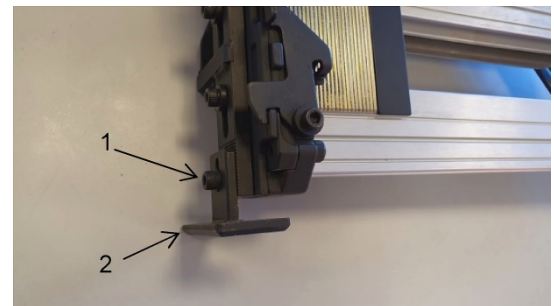

6 Verklemmte Verbindungsmittel aus Eintreibkanal entfernen

- Gerät von der Druckluftversorgung trennen. Klammern aus dem Gerät entfernen. Verriegelungshebel 1 betätigen und Kopfstückklappe 2 öffnen. Verklemmte Klammern entnehmen. Kopfstückklappe 1 wieder schließen, das Gerät an die Druckversorgung anschließen und das Magazin wieder mit Klammern befüllen.

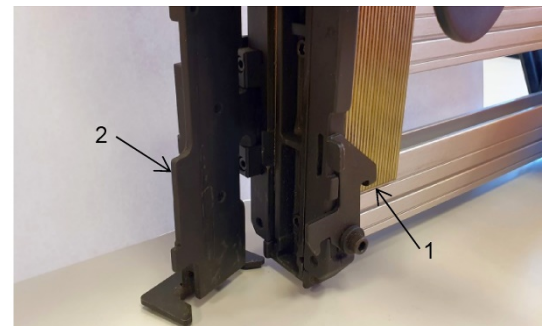

7 EU-Konformitätserklärung

Der Hersteller bzw. Importeur, die BeA GmbH, Adresse s. Titelblatt, erklärt in alleiniger Verantwortung, dass das vorliegende Produkt allen einschlägigen Bestimmungen der Maschinenrichtlinie 2006/42/EG entspricht. Angewandte Normen sind: EN ISO 12100:2010 (Sicherheit v. Maschinen); ISO 11148-13:2017-11 (Handgehaltene nicht-el. Maschinen - Eintreibgeräte); EN 12549:1999+A1:2008 (Geräuschmessverfahren Eintreibgeräte); ISO 28927-13:2022-02 (Schwingungen an Eintreibgeräten).

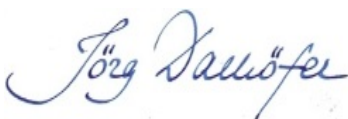

Dr. Jörg Dalhöfer, Geschäftsführer



Joachim Bauer, Dokumentationsverantwortlicher

1 Technical data

34740010			
Actuation modes:	Single sequential actuation	Depth adjustment:	Yes
Height/ length (mm):	400 / 397	Weight (without fasteners)(kg):	5,85
Min/max operating pressure (bar):	6 - 8	Air consumption per driving operation:	2,93 l at 5,5 bar
Noise characteristics (according to EN12549:1999):	L _{pA, 1s} 97 dB(A)	L _{WA, 1s} 104 dB(A)	K _{pA} and K _{WA} 2,5 dB(A)
Vibration value (according to ISO 28927-13:2022-02):	a _{hd} 2,9 m/s ²	K _a 1,43 m/s ²	
Fasteners			Staple BS
Length (mm):			65 - 130
Wire diameter (mm):			1,8 x 2,1
Crown width (mm):			27,3
Scope of delivery	Pneumatic nailer, General operating instructions, device-specific information		

2 Safety advices



Risk of most severe injuries from nailers!

Any person operating the nailer must have read and understood both the following device-specific information as well as the General operation instructions for pneumatic nailers! Always have both documents ready!



Operating the device without knowing the General operating instructions is forbidden!
Resulting problems extinct any possible claims against the manufacturer.

3 Safe resting position

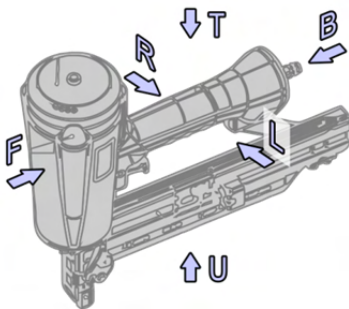

- Whenever not in use, safely put down the device on its **left or right** side according to adjacent symbol picture (see Chap. 1.3 of General operating instructions).
- Do **not** put down the device on another side.
- Also when putting down or lifting up, never point the driving nose at persons or animals.

F	<i>front</i>	B	<i>back</i>
L	<i>left</i>	R	<i>right</i>
T	<i>top</i>	U	<i>underside</i>

4 Filling the magazine

- Ensure that nailer and fasteners are compatible (Chap. 1) with each other.
- Check fasteners for proper condition.
- Pull pusher 1 backwards and engage. Insert staple rod into the magazine from above and push forward. Disengage the pusher and push it forward.

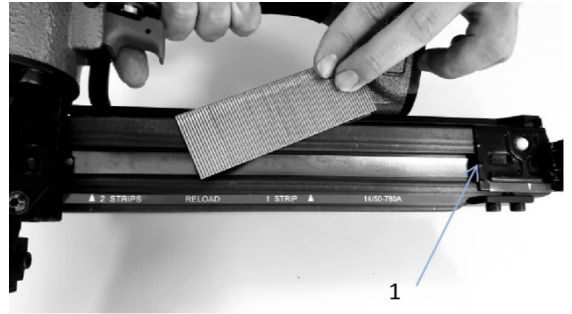

5 Adjusting drive-in depth

- Reduce pneumatic operating pressure as far as possible to minimize blowback, noise and air consumption (see General operating instructions).

Mechanical adjustment of drive-in depth:

- Disconnect the tool from the compressed air supply. Loosen screw 1 on the release bracket and push release shoe 2 downwards for less recessed clamps or upwards for more recessed clamps. Then tighten screw 1 firmly again and connect the tool with compressed air.

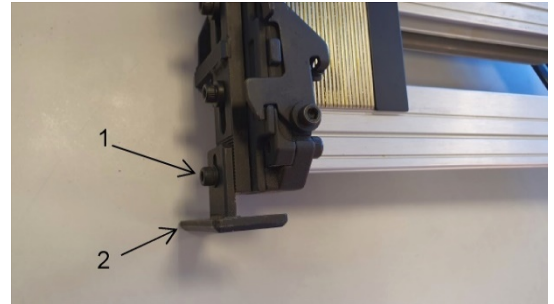

6 Removing stuck fasteners from the driving channel

- Disconnect the tool from the compressed air supply. Remove the staples from the device. Actuate the locking lever 1 and open the head piece flap 2. Remove jammed staples. Close the head piece flap 1 again, connect the tool to the pressure supply and refill the magazine with staples.

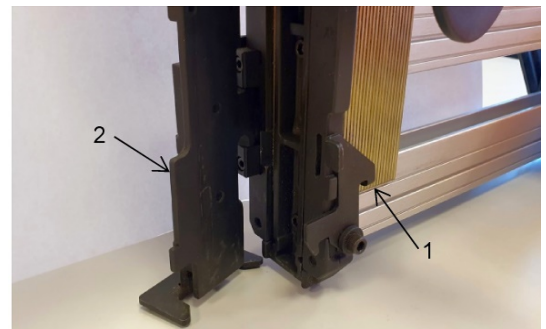

7 EU Declaration of conformity

The BeA GmbH, manufacturer or importer, address as on cover sheet, declares under sole responsibility this product's conformity with all relevant provisions of the EU Machine Directive 2006/42/EG. The following standards are applied:

EN ISO 12100:2010 (Machine safety); ISO 11148-13:2017-11 (Hand-held non-el. machines - Fastener driving tools); EN 12549:1999+A1:2008 (Noise measuring for driving tools); ISO 28927-13:2022-02 (Vibrations at driving tools).

Dr. Jörg Dalhöfer, CEO

Joachim Bauer, Documentation responsible

1 Caractéristiques techniques

34740010			
Types de déclenchement:	Déclenchement individuel	Réglage de la profondeur:	Oui
Hauteur/longueur (mm):	400 / 397	Poids (sans raccord)(kg):	5,85
Pression de service recommandée de l'alimentation en air comprimé (bar):	6 - 8	Consommation d'air comprimé par processus d'enfoncement:	2,93 l à 5,5 bar
Valeurs caractéristiques de bruit (selon EN12549:1999):	$L_{pA, 1s}$ 97 dB(A)	$L_{WA, 1s}$ 104 dB(A)	K_{pA} et K_{WA} 2,5 dB(A)
Vibrations caractéristiques (selon ISO 28927-13:2022-02):	a_{nd} 2,9 m/s ²	K_a 1,43 m/s ²	
Raccords			Attache BS
Longueur (mm):			65 - 130
Épaisseur du fil (mm):			1,8 x 2,1
Largeur arrière (mm):			27,3
Contenu de la livraison	Cloueur à air comprimé, notices d'emploi générales, informations propres à l'appareil		

2 Consignes de sécurité

Risque de blessures extrêmement graves causées par le cloueur !

 Toute personne utilisant un cloueur à air comprimé doit avoir lu et compris les notices d'utilisation générales du cloueur à air comprimé, en plus des informations propres à l'appareil, et respecter ces instructions !
Veillez à toujours avoir les deux documents à portée de main.

 Il est interdit d'utiliser l'appareil sans connaître les notices d'utilisation générales !
Si des problèmes surviennent ensuite, toutes les éventuelles possibilités de recours à l'encontre du fabricant du cloueur sont annulées.

3 Position de dépose en toute sécurité

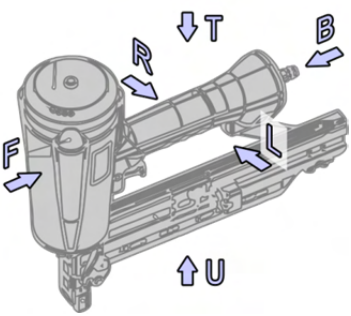

- Lorsque vous n'utilisez pas l'appareil, placez l'appareil **du côté gauche ou du côté droit** conformément à la représentation symbolique ci-contre (voir chap. 1.3 des notices d'utilisation générales).
- Ne déposez **pas** l'appareil sur l'un des autres côtés.
- Ne dirigez jamais le dispositif de déclenchement vers des personnes ou des animaux lors de la dépose et de la collecte.

F	<i>Avant</i>	B	<i>Arrière</i>
L	Gauche	R	Droite
T	<i>Haut</i>	U	<i>Bas</i>

4 Remplissage du magasin

- Vérifier que le raccord d'air comprimé et le cloueur sont déconnectés (chap. 1).
- Vérifier que le raccord est en parfait état.
- Tirer le poussoir 1 vers l'arrière et l'enclencher dans la butée d'arrêt. Insérer la barrette d'agrafes par le haut dans le magasin et pousser vers l'avant. Désenclencher le poussoir et le pousser vers l'avant.

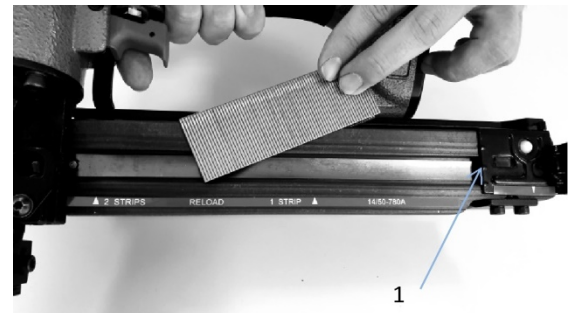

5 Régler la profondeur d'enfoncement

- Réduire autant que possible la pression de service pneumatique afin de minimiser le recul, le bruit et la consommation d'air comprimé (voir les notices d'utilisation générales).

Réglage mécanique de la profondeur d'enfoncement :

- Débrancher l'appareil de l'alimentation en air comprimé. Desserrer la vis 1 sur la sécurité contact bec et pousser vers le bas le sabot de dégagement 2 pour des agrafes moins enfoncées ou vers le haut pour des agrafes enfoncées plus profondément. Puis serrer à nouveau à fond la vis 1 et raccorder l'appareil à l'air comprimé.

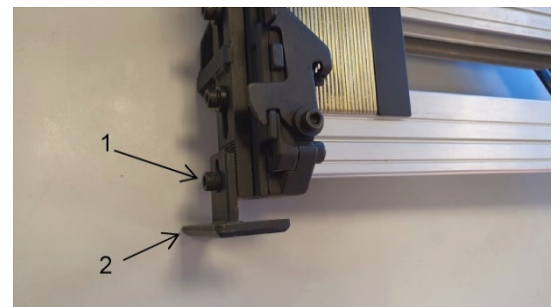

6 Retirer les éléments de fixation coincés dans le nez de l'appareil

- Débrancher l'appareil de l'alimentation en air comprimé. Retirer les agrafes de l'appareil. Actionner le levier de verrouillage 1 et ouvrir le clapet de la tête 2. Retirer les agrafes coincées. Refermer le clapet de la tête 1, raccorder l'appareil à l'alimentation en air comprimé et charger à nouveau le magasin avec des agrafes.

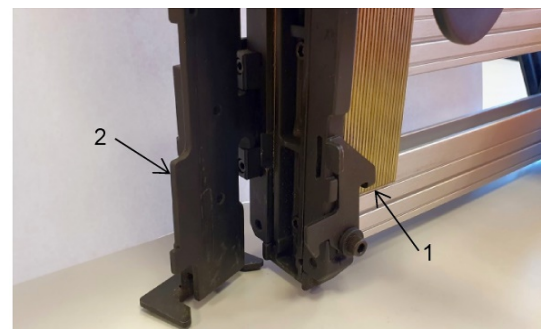

7 Déclaration de conformité UE

Le fabricant ou l'importateur, la société BeA GmbH (adresse indiquée sur la page de titre) déclare sous sa responsabilité exclusive que le présent produit respecte toutes les dispositions en vigueur de la directive sur les machines 2006/42/CE. Les normes utilisées sont : EN ISO 12100:2010 (Sécurité des machines) ; ISO 11148-13:2017-11 (Machines portatives à moteur non électrique) ; EN 12549:1999+A1:2008 (Acoustique - Code d'essai acoustique pour les machines à enfoncer les fixations); ISO 28927-13:2022-02 (Vibrations des machines à enfoncer).



Dr. Jörg Dalhöfer, Directeur général



Joachim Bauer, Responsable de la documentation

1 Datos técnicos

			34740010
Modos de disparo:	Disparo individual	Ajuste de la profundidad:	Sí
Altura/longitud (mm):	400 / 397	Peso (sin elementos de fijación)(kg):	5,85
Presión de trabajo recomendada del suministro de aire comprimido (bar):	6 - 8	Consumo de aire comprimido por operación de disparo:	2,93 l a 5,5 bar
Niveles de emisión acústica (según EN12549 1999):	L _{pA, 1s} 97 dB(A)	L _{WA, 1s} 104 dB(A)	K _{pA} y K _{WA} 2,5 dB(A)
Nivel de vibraciones (según ISO 28927-13:2022-02):	a _{hd} 2,9 m/s ²	K _a 1,43 m/s ²	
Elemento de fijación	Grapa tipo BS		
Longitud (mm):	65 - 130		
Diámetro del alambre (mm):	1,8 x 2,1		
Ancho del puente (mm):	27,3		
Volumen de suministro	Clavadora neumática, instrucciones generales de uso, información específica de la herramienta		

2 Indicaciones de seguridad

 **Peligro de lesiones muy graves por el uso de clavadoras**

Toda persona que utilice una clavadora neumática debe haber leído, comprendido y seguido las instrucciones generales de uso de la clavadora neumática, además de la siguiente información específica de la herramienta. Tenga siempre a mano ambos documentos al mismo tiempo.

 Está prohibida la utilización de la herramienta sin conocimiento de las instrucciones generales de uso. En caso de que se produzcan problemas, se anulará cualquier reclamación contra el fabricante.

3 Posición de almacenamiento segura

- Cuando no la utilice, coloque la herramienta sobre su costado **izquierdo o derecho** según la imagen ilustrativa adjunta (véase el cap. 1.3 de las instrucciones generales de uso).
- **No** coloque la herramienta sobre uno de los otros costados.
- Nunca apunte el disparador hacia personas o animales al dejar o tomar la herramienta.

F	<i>adelante</i>	B	<i>atrás</i>
L	<i>izquierda</i>	R	<i>derecha</i>
T	<i>arriba</i>	U	<i>abajo</i>

4 Llenado del cargador

- Compruebe que los elementos de fijación y la clavadora encajen (cap. 1).
- Compruebe que los elementos de fijación estén en buen estado.
- Tire del empujador delantero 1 hacia atrás y engánchelo. Inserte desde arriba la barra de grapas en el cargador y empújela hacia delante. Desenganche el empujador delantero y empújelo hacia adelante.

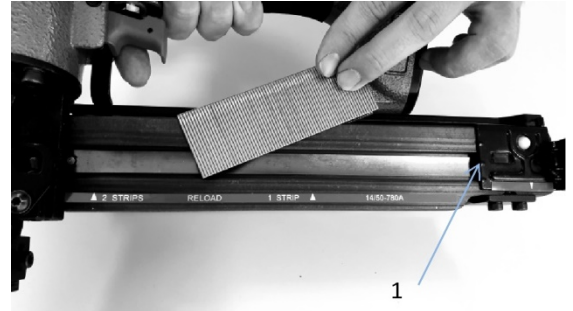

5 Ajustar la profundidad de clavado

- Reduzca la presión de trabajo neumática tanto como sea posible para minimizar el contragolpe, el ruido y el consumo de aire comprimido (véanse las instrucciones generales de uso).

Ajuste mecánico de la profundidad de clavado:

- Desconecte el equipo del suministro de aire comprimido. Afloje el tornillo 1 en el seguro y empuje la zapata del disparador 2 hacia abajo para hundir menos las grapas o hacia arriba para hundirlas más. A continuación, vuelva a apretar firmemente el tornillo 1 y conecte el equipo con el aire comprimido.

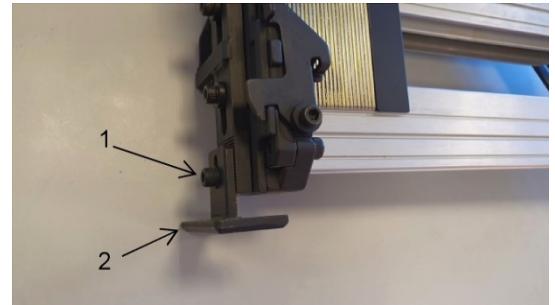

6 Retirar los elementos de fijación atascados del canal de disparo

- Desconecte el equipo del suministro de aire comprimido. Retire las grapas del dispositivo. Accione la palanca del trinquete 1 y abra la tapa del testero 2. Retire las grapas atascadas. Cierre de nuevo la tapa del testero 1, conecte el equipo al suministro de presión y recargue de nuevo el cargador con grapas.

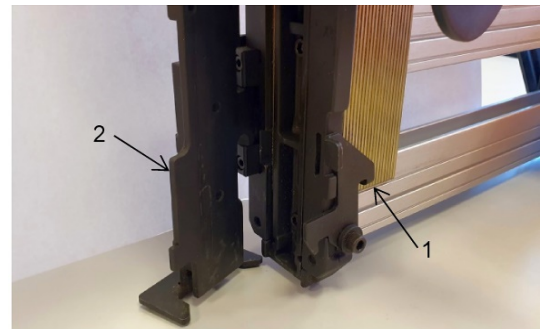

7 Declaración de conformidad CE

El fabricante o importador, la empresa BeA GmbH, dirección [ver página de título], declara bajo su exclusiva responsabilidad que este producto cumple con todas las disposiciones pertinentes de la Directiva 2006/42/CE relativa a las máquinas. Las normas aplicadas son: EN ISO 12100:2010 (Seguridad de las máquinas); ISO 11148-13:2017-11 (Herramientas no eléctricas de accionamiento no eléctrico - Herramientas para clavar elementos de fijación); EN 12549:1999+A1:2008 (Código de ensayo de ruido para clavadoras); ISO 28927-13:2022-02 (Medida de las vibraciones en la empuñadura).

Dr. Jörg Dalhöfer, Director general

Joachim Bauer, responsable de documentación

1 Technische gegevens

			34740010
Mogelijke activeringen:	Enkelschot	Diepte-instelling:	Ja
Hoogte/lengte (mm):	400 / 397	Gewicht (zonder bevestigingsmiddel)(kg):	5,85
Maximum toegestane bedrijfsdruk (bar):	6 - 8	Persluchtverbruik per slag:	2,93 L bij 5,5 bar
Geluidswaarden (volgens EN12549:1999):	$L_{pA, 1s}$ 97 dB(A)	$L_{WA, 1s}$ 104 dB(A)	K pA en K WA 2,5 dB(A)
Trillingswaarden (volgens ISO 28927-13:2022-02):	a_{hd} 2,9 m/s ²		K_a 1,43 m/s ²
Bevestigingsmiddelen			Kram BS
Lengte (mm):			65 - 130
Draaddikte (mm):			1,8 x 2,1
Rugbreedte (mm):			27,3
Leveringsomvang	Perslucht nageltacker, algemene gebruiksaanwijzing, apparaatspecifieke informatie		

2 Veiligheidsinstructies

 **Gevaar voor zeer ernstig letsel door nageltacker!**
Iedere persoon die een perslucht nageltacker bedient, moet naast de volgende apparaatspecifieke informatie ook de algemene gebruiksaanwijzing voor perslucht nageltackers gelezen, begrepen en opgevolgd hebben!
Bewaar altijd beide documenten binnen handbereik op de gebruikslocatie.

 De bediening van het apparaat zonder kennis van de algemene gebruikshandleiding is verboden!
Bij hieruit voortvloeiende problemen vervallen alle eventuele claims tegen de fabrikant.

3 Veilige opbergstand

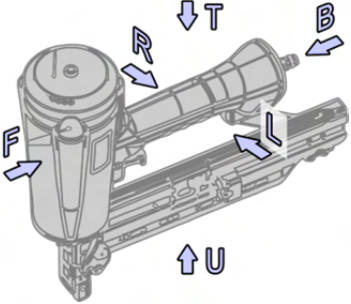

- Leg het apparaat als deze niet wordt gebruikt op de **linker of rechter** zijde zoals de hiernaast weergegeven afbeelding (zie hoofdst. 1.3 van de algemene gebruikshandleiding).
- Leg het apparaat **niet** op een van de andere zijdes.
- Richt de aandrijving nooit op personen of dieren, ook niet bij het plaatsen of oppakken.

F	<i>voor</i>	b	<i>achter</i>
L	<i>links</i>	R	<i>rechts</i>
T	<i>boven</i>	U	<i>onder</i>

4 Vullen van het magazijn

- Controleer of het bevestigingsmiddel en de nageltacker bij elkaar passen (hoofdst. 1).
- Bevestigingsmiddel op perfecte werking controleren.
- Magazijnschuif 1 naar achteren trekken en vastklikken. Kram van boven in het magazijn plaatsen en naar voren schuiven. Magazijnschuif losklikken en naar voren schuiven.

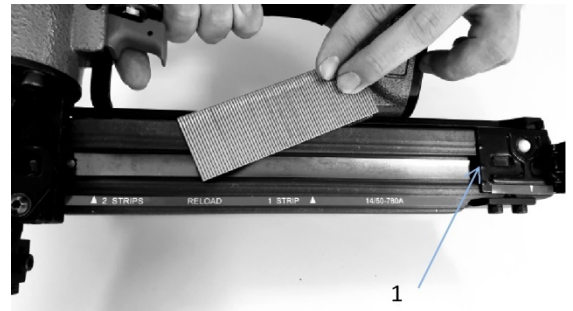

5 Instellen van de aandrijfdiepte

- Pneumatische bedrijfsdruk zo ver mogelijk reduceren om terugslag, geluid en persluchtverbruik tot een minimum te beperken (zie algemene gebruikshandleiding).

Mechanische instelling van de aandrijfdiepte:

- Apparaat van de persluchtvoorziening loskoppelen. Schroef 1 op activeringsbeugel losdraaien en activeringsschoen 2 voor minder verzonken krammen naar onderen, of voor dieper verzonken krammen naar boven schuiven. Vervolgens schroef 1 weer goed aanhalen en het apparaat weer op de perslucht aansluiten.

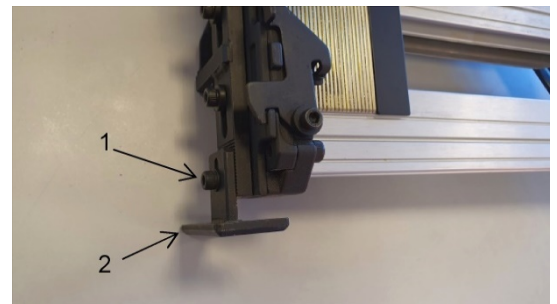

6 Vastgeklemd bevestigingsmiddelen uit het invoerkanaal verwijderen

- Apparaat van de persluchtvoorziening loskoppelen. Krammen uit het apparaat verwijderen. Vergrendelingshendel 1 bedienen en kopstukklep 2 openen. Geklemde krammen verwijderen. Kopstukklep 1 weer sluiten, het apparaat op de persluchtvoorziening aansluiten en het magazijn weer met krammen vullen.

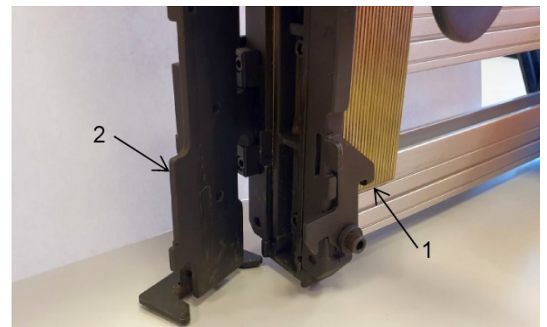

7 EU-conformiteitsverklaring

De fabrikant resp. importeur, BeA GmbH, adres zie titelblad, verklaart onder exclusieve verantwoordelijkheid dat het hier vermelde product voldoet aan alle van toepassing zijnde bepalingen van de machinerichtlijn 2006/42/EG. Toegepaste normen zijn: EN ISO 12100:2010 (Veiligheid van machines); ISO 11148-13:2017-11 (Handgereedschap met niet-elektrische aandrijving - Montagegereedschap voor bevestigingsartikelen); EN 12549:1999+A1:2008 (Geluidsmetingen voor montagegereedschap voor bevestigingsartikelen); ISO 28927-13:2022-02 (Trillingen voor montagegereedschap voor bevestigingsartikelen).

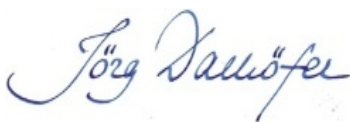

Dr. Jörg Dalhöfer, Directeur





Joachim Bauer, verantwoordelijke voor de documentatie

1 Dati tecnici

			34740010
Tipi di azionamento:	Colpo singolo	Regolazione profondità:	Sì
Altezza/lunghezza (mm):	400 / 397	Peso (senza mezzi di fissaggio)(kg):	5,85
Pressione di esercizio raccomandata min/max(bar):	6 - 8	Consumo di aria compressa per ogni sparo:	2,93 l a 5,5 bar
Valori caratteristici di rumore (secondo EN12549:1999):		L _{pA, 1s} 97 dB(A)	L _{WA, 1s} 104 dB(A) K _{pA} e K _{WA} 2,5 dB(A)
Valori caratteristici di vibrazione (secondo ISO 28927-13:2022-02):		a _{hd} 2,9 m/s ²	K _a 1,43 m/s ²
Mezzo di fissaggio			Graffa BS
Lunghezza (mm):			65 - 130
Spessore del filo metallico (mm):			1,8 x 2,1
Larghezza della graffa (mm):			27,3
Contenuto della fornitura	Chiodatrice pneumatica, istruzioni generali per l'uso, informazioni specifiche per il dispositivo		

2 Indicazioni di sicurezza

	<p>Pericolo di gravissime lesioni dovuto a chiodatrici!</p> <p>Chiunque operi con una chiodatrice pneumatica deve aver letto e compreso, oltre alle seguenti informazioni specifiche per il dispositivo, le istruzioni generali per l'uso di chiodatrici pneumatiche!</p> <p>Tenere sempre a portata di mano entrambi i documenti.</p>
	<p>È vietato operare con il dispositivo se non si è a conoscenza delle istruzioni generali per l'uso!</p> <p>In caso di problemi da ciò risultanti, viene invalidato qualsivoglia diritto di reclamo nei confronti del produttore.</p>

3 Posizione di riposo sicura

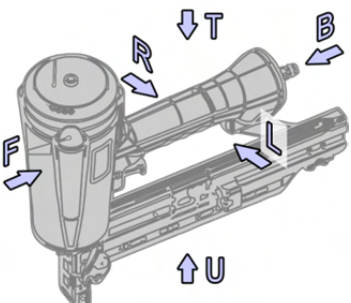
	<ul style="list-style-type: none"> Quando non viene usato, appoggiare il dispositivo sul lato sinistro o destro secondo l'immagine simbolica qui accanto (cfr. cap. 1.3 delle istruzioni generali per l'uso). Non appoggiare il dispositivo su uno degli altri lati. Non dirigere mai la parte frontale contro persone o animali, anche quando lo si appoggia o lo si preleva. 			
	F	<i>davanti</i>	B	<i>dietro</i>
	L	<i>sinistra</i>	R	<i>destra</i>
	T	<i>sopra</i>	U	<i>sotto</i>

4 Riempimento del magazzino

- Controllare che i mezzi di fissaggio e la chiodatrice siano compatibili (cap. 1).
- Controllare che i mezzi di fissaggio siano in perfetto stato.
- Tirare lo spingipunto 1 all'indietro e agganciarlo. Inserire la stecca di graffe dall'alto nel caricatore e spingerla in avanti. Disinserire lo spingipunto e spingerlo in avanti.

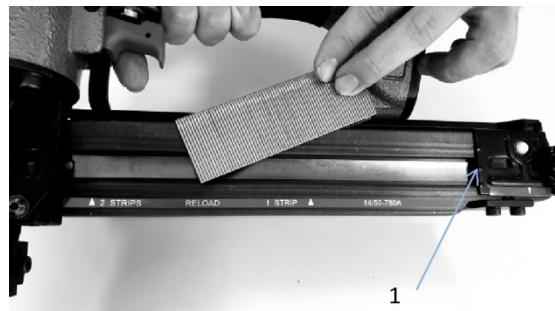

5 Impostare la profondità di inserimento

- Ridurre il più possibile la pressione pneumatica per ridurre al minimo il rinculo, il rumore e il consumo di aria compressa (cfr. istruzioni per l'uso gen.).

Impostazione meccanica della profondità di inserimento:

- Scollegare l'apparecchio dall'alimentazione di aria compressa. Allentare la vite 1 sulla sicura e spingere il puntale 2 in basso per inserire le graffe con una profondità minore oppure in alto per aumentare tale profondità. Successivamente, stringere nuovamente la vite 1 e collegare l'apparecchio all'aria compressa.

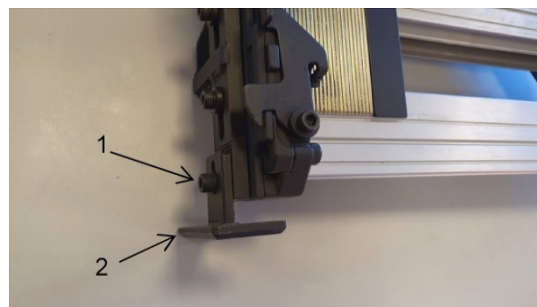

6 Rimuovere i mezzi di fissaggio inceppati nel frontale

- Scollegare l'apparecchio dall'alimentazione di aria compressa. Rimuovere le graffe dall'apparecchio. Azionare la leva di blocco 1 e aprire lo sportello 2. Estrarre le graffe incastrate. Richiudere lo sportello 1, ricollegare l'apparecchio all'alimentazione di aria compressa e riempire il caricatore nuovamente con graffe.

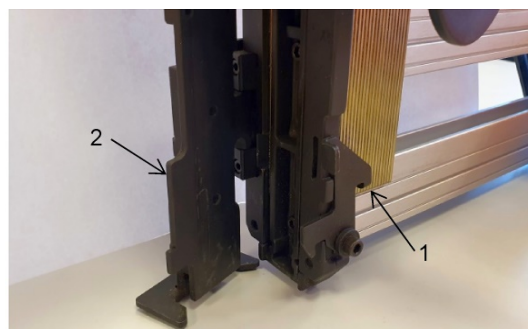

7 Dichiarazione di conformità EU

Il produttore o importatore, la BeA GmbH (per l'indirizzo si veda il frontespizio) dichiara sotto la sua esclusiva responsabilità che il presente prodotto è conforme a tutte le norme pertinenti della Direttiva Macchine 2006/42/CE. Le norme applicate sono: EN ISO 12100:2010 (Sicurezza d. macchinario); ISO 11148-13:2017-11 (Utensili portatili non el. - Utensili per l'inserimento di elementi di fissaggio); EN 12549:1999+A1:2008 (Procedure per prove di rumorosità utensili per l'inserimento di elementi di fissaggio); ISO 28927-13:2022-02 (Misurazione delle vibrazioni su utensili per l'inserimento di elementi di fissaggio).

Dr. Jörg Dalhöfer, Amministratore delegato

Joachim Bauer, Responsabile della documentazione

1 Tekniset tiedot

34740010			
Laukaisutavat:	Yksittäislaukaisu	Syvyysasetus:	Kyllä
Korkeus/pituus (mm):	400 / 397	Paino (ilman kiinnittimiä)(kg):	5,85
Ilmanpainesyötön suositeltu käyttöpaine (bar):	6 - 8	Paineilman kulutus per iskutapahtuma:	2,93 l @ 5,5 bar
Melun ominaisarvot (standardin EN12549:1999 muk.):	L _{pA, 1s} 97 dB(A)	L _{WA, 1s} 104 dB(A)	K _{pA} ja K _{WA} 2,5 dB(A)
Värähtelyn ominaisarvot (normin ISO 28927-13:2022-02 muk.):	a _{hd} 2,9 m/s ²	K _a 1,43 m/s ²	
Kiinnittimet			Sinkkilä BS
Naulan pituus (mm):			65 - 130
Langan paksuus (mm):			1,8 x 2,1
Selkämyksen leveys (mm):			27,3
Toimituksen laajuus	Paineilmanaulain, yleinen käyttöohje, laitekohtaiset tiedot		

2 Turvaohjeet



Naulaimen aiheuttamien erittäin vakavien vammojen vaara!

Jokaisen paineilmanaulainta käyttävän henkilön on luettava seuraavien laitekohtaisten tietojen lisäksi myös paineilmanaulainten yleinen käyttöohje, ymmärrettävä ne ja noudatettava niitä!
Pidä aina molemmat asiakirjat yhdessä käsillä.



Laitteen käyttö ilman yleisen käyttöohjeen tuntemusta on kielletty!
Valmistaja ei ota minkäänlaista vastuuta tästä aiheutuvista ongelmista.

3 Turvallinen säilytysasento

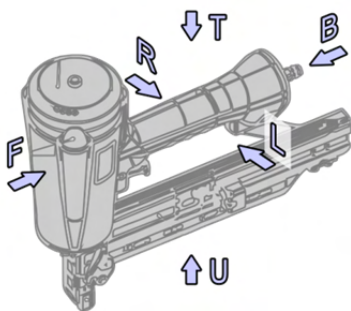

- Jos laitetta ei käytetä, laske se alas **vasemmalle tai oikealle** sivulle vieressä olevan symbolikuvan mukaisesti (ks. yleisen käyttöohjeen luku 1.3).
- **Älä** aseta laitetta millekään muulle sivulle.
- Älä koskaan suuntaa **iskuria** myöskään alas laskettaessa ja ylös nostettaessa henkilöitä tai eläimiä kohti.

F	edessä	B	takana
L	vasemmalla	R	oikealla
T	ylhäällä	U	alhaalla

4 Makasiinin täyttäminen

- Tarkasta, että kiinnittimet ja naulain ovat yhteensopivia (luku 1).
- Tarkasta kiinnittimen moitteeton kunto.
- Vedä syöttäjä 1 taakse ja anna sen lukittua. Aseta niitikampa ylhäältä makasiiniin ja työnnä se eteen. Anna syöttäjän lukittua ja työnnä se eteen.

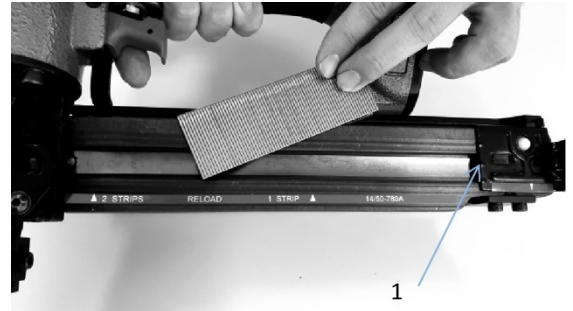

5 Iskusyvyuden säätäminen

- Vähennä pneumaattista käyttöpainetta mahdollisimman pitkälle takaiskun, melun ja paineilmakulutuksen minimoimiseksi (ks. yleinen käyttöohje).

Iskusyvyuden mekaaninen säätäminen:

- **Irroita** laite paineilmasyötöstä. Irrota ruuvi 1 **nokasta** ja työnnä **↓ nokkaa 2 alaspäin jos haluat niitit pinnemmälle tai ylöspäin jos haluat niitit syvemmälle**. Kiristä ruuvi 1 sen jälkeen taas tiukalle ja yhdistä laite paineilmasyöttöön.

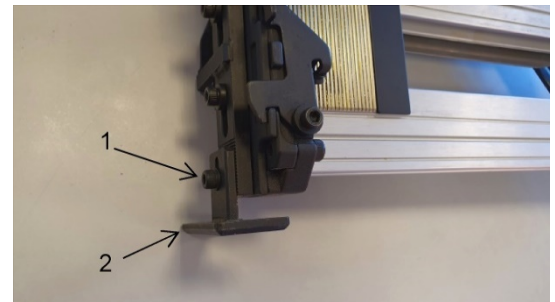

6 Juuttuneiden kiinnittimien poistaminen iskukanavasta

- Irrota laite paineilmasyötöstä. Poista niitit laitteesta. Paina lukitusvipua 1 ja avaa luukku 2. Poista jumituneet niitit. Suljelukitusvipu 1 jälleen, kytke laite painesyöttöön ja täytä laite uudelleen niiteillä.

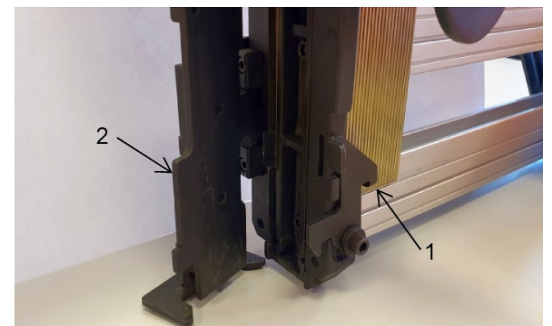

7 EU-vaatimustenmukaisuusvakuutus

Valmistaja/maahantuojana BeA GmbH, osoite ks. otsikkosivu, vakuuttaa ainoana vastuullisena, että tämä tuote vastaa kaikkia konedirektiivin 2006/42/EY vastaavia määräyksiä. Sovellettuja standardeja ovat: EN ISO 12100:2010 (Koneturvallisuus); ISO 11148-13:2017-11 (Kädessä pidettävät, ei-sähköiset koneet - iskulaitteet); EN 12549:1999+A1:2008 (Iskulaitteiden melunmittausmenetelmä); ISO 28927-13:2022-02 (Iskulaitteiden värähtelyt).

Jörg Dalhöfer

Dr. Jörg Dalhöfer, Toimitusjohtaja

J. Bauer

Joachim Bauer, Dokumentaatiovastaava

1 Tekniske data

			34740010
Udløsningsmåder:	Enkeltudløsning	Dybdeindstilling:	ja
Højde/længde (mm):	400 / 397	Vægt (uden befæstigelsesmiddel)(kg):	5,85
Anbefalet driftstryk tryklufforsyning (bar):	6 - 8	Tryklufforbrug pr. Inddrivningsproces:	2,93 l ved 5,5 bar
Støjparametre (iht. EN12549:1999):	L _{pA, 1s} 97 dB(A)	L _{WA, 1s} 104 dB(A)	K _{pA} og K _{WA} 2,5 dB(A)
Vibrationsparametre (iht. ISO 28927-13:2022-02):	a _{hd} 2,9 m/s ²	K _a 1,43 m/s ²	
Befæstigelsesmiddel			Klammer BS
Sømlængde (mm):			65 - 130
Trådtykkelse (mm):			1,8 x 2,1
Rygbredde (mm):			27,3
Leverance	Trykluff-sømpistol, generel brugsanvisning, apparatspecifikke oplysninger		

2 Sikkerhedsanvisninger



Fare for meget alvorlige personskader fra sømpistol!

Enhver person, der betjener en trykluff-sømpistol, skal ud over følgende apparat-specifikke oplysninger også have læst og forstået den generelle brugsanvisning for trykluff-sømpistoler og følge denne!
Opbevar altid begge dokumenter sammen og inden for rækkevidde.



Betjening af apparatet uden kendskab til den generelle brugsanvisning er forbudt!
Ved deraf følgende problemer bortfalder alle evt. krav over for producenten.

3 Sikker opbevaringsposition

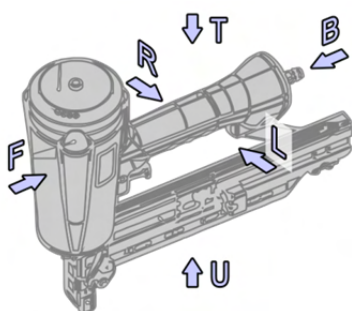

- Når apparatet ikke er i brug, skal du placere det på **venstre eller højre** side som vist i hosstående symbolbillede (se afsnit 1.3 i den generelle brugsanvisning).
- Apparatet må **ikke** lægges nogen af de andre sider.
- Ret aldrig inddriveneren mod mennesker eller dyr, når du lægger den fra dig eller samler den op.

F	<i>foran</i>	B	<i>bag</i>
L	venstre	R	højre
T	<i>foroven</i>	U	<i>forned</i>

4 Fyldning af magasinet

- Kontrollér, at befæstigelsesmidlet og sømpistolen passer til hinanden (kap. 1).
- Kontrollér, at koblingen er i fejlfri stand.
- Træk fremskyderen 1 bagud og tryk den på plads. Sæt rækken med klammer ind i magasinet oppefra og skub den fremad. Tryk skydekassen ud og skub den fremad.

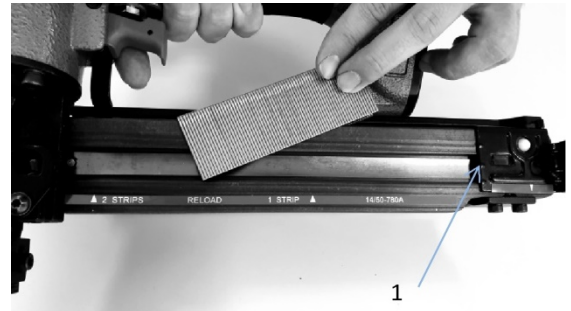

5 Indstilling af inddrivningsdybde

- Reducer det pneumatiske driftstryk så meget som muligt for at minimere tilbageslag ('kickback'), støj og tryklufforbrug (se generel brugsanvisning).

Mekanisk indstilling af inddrivningsdybde:

- Åbn låseklappen 1 på næsedelen 2. Herefter åbnes magasinklappen 3 og indstil bundpladen i magasinet efter sømlængden 4. Sæt søm i magasinet. Luk magasinklappen.

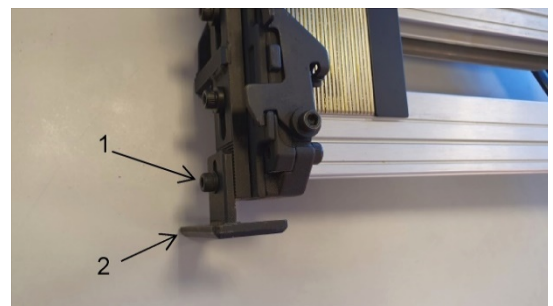

6 Fjernelse af fastklemede befæstigelsesmidler fra inddrivningskanalen

- Tag luften fra pistolen. Åbn magasinet som forklaret i kapitel 4 og fjern søm/klammer. Fjern de fastklemede søm/klammer fra magasinet med en tang, og sæt luft på igen.

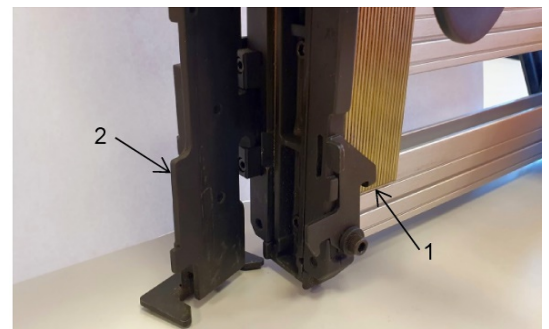

7 EU-overensstemmelseserklæring

Producenten eller importøren, BeA GmbH, adresse: se forside, erklærer hermed, at dette produkt er i overensstemmelse med alle de relevante bestemmelser i maskindirektivet 2006/42/EF. Der er anvendt følgende standarder: EN ISO 12100: 2010 (maskinsikkerhed); ISO 11148-13: 2017-11 (håndholdte ikke-elektriske maskiner - inddrivningsudstyr); EN 12549: 1999 + A1: 2008 (støjmålemetoder for inddrivningsudstyr); ISO 28927-13:2022-02 (vibrationer på inddrivningsudstyr).



Dr. Jörg Dalhöfer, Administrerende direktør



Joachim Bauer, dokumentationsansvarlig

1 Teknisk specifikation

			34740010
Avfyrningstyper	Enkelskottsavfyrning	Djupinställning:	Ja
Höjd/längd (mm):	400 / 397	Vikt (utan fästelement)(kg):	5,85
Tryckluftens rekommenderade arbetstryck (bar):	6 - 8	Tryckluftsförbrukning per skott:	2,93 l vid 5,5 bar
Bullerkaraktäristik (enligt EN12549:1999):	$L_{pA, 1s}$ 97 dB(A)	$L_{WA, 1s}$ 104 dB(A)	K_{pA} och K_{WA} 2,5 dB(A)
Vibrationskaraktäristik (enligt ISO 28927-13:2022-02):	a_{hd} 2,9 m/s ²	K_a 1,43 m/s ²	
Fästelement			Klammer BS
Spiklängd (mm):			65 - 130
Trådtjocklek (mm):			1,8 x 2,1
Bredd baksida (mm):			27,3
Leveransomfång	Tryckluftsspikpistol, generell bruksanvisning, maskinspecifik information		

2 Säkerhetsanvisningar



Risk för allvarliga personskador p.g.a. spikpistol!

Alla som använder tryckluftsspikpistolen måste ha läst och förstått både maskinspecifika och den generella bruksanvisningen samt följa anvisningarna i båda!
Båda dokumentet ska alltid förvaras nära till hands.



Det är förbjudet att använda maskinen utan att känna till innehållet i den generella bruksanvisningen!
Vid problem som i så fall uppstår befrias spikpistolstillverkaren från alla eventuella garanti- och skadeståndsanspråk.

3 Säker frånställningsposition

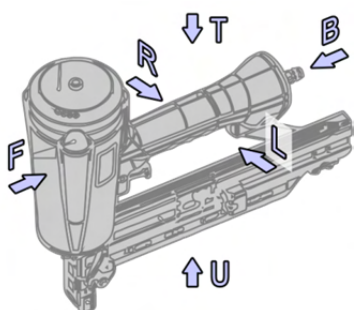

- Lägga maskinen på **vänster eller höger** sida, så som visas på exempelbilden (se kapitel 1.3 i den generella bruksanvisningen) när den inte används.
- Lägga **inte** ifrån dig maskinen så att den ligger på någon annan sida.
- Drivaren får inte riktas mot människor eller djur när maskinen plockas upp eller läggs ner.

F	fram	B	bak
L	vänster	R	höger
U	upptill	N	ner till

4 Fylla på magasinet

- Kontrollera att fästelementen passar till spikpistolen (kapitel 1).
- Kontrollera att fästelementen är i gott skick.
- Dra mataren (1) bakåt och lås fast den. Lägg in klammerstaven ovanifrån i magasinet och skjut framåt. Lossa mataren och skjut den framåt.

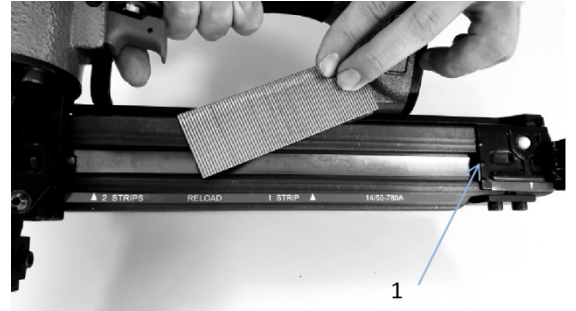

5 Ställa in indrivningsdjup

- Sänk tryckluftsförsörjningens pneumatiska arbetstryck så mycket det går för att minimera backslog (rekyl), bullerutveckling och tryckluftsförbrukning (se gen. bruksanvisning).

Ställa in indrivningsdjup mekaniskt:

- Skilj apparaten från tryckluftsförsörjningen. Töm magasinet på klammer. Dra i luckspärren (1) och öppna lucka (2) i nosdelen. Ta bort klammer som fastnat. Anslut luckan i nosdelen (1) igen, anslut apparaten till tryckluftsförsörjningen och fyll på magasinet med klammer igen.

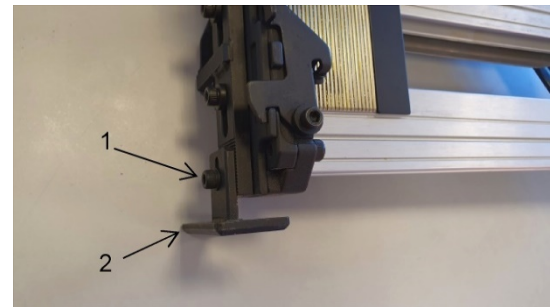

6 Avlägsna fastklämda fästelement ur drivarens kanal

- Tag luften fra pistolen. Lös skruven 1 på säkerhetsbøjlen og skub bøjlen 2 nedad for dybere skud, eller opad for højere skud. Spænd herefter skruen 1 igen og sæt luft på igen.

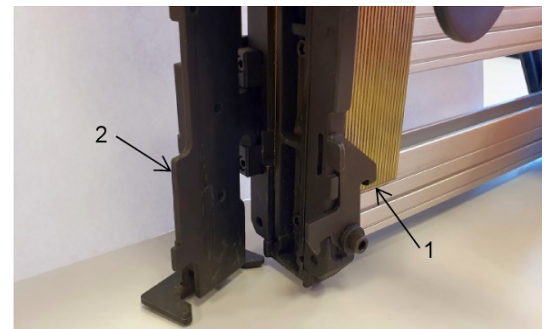

7 EU-försäkran om överensstämmelse

Tillverkaren el. importören, BeA GmbH, adress se täckbladet, försäkrar på eget ansvar att föreliggande produkt uppfyller alla tillämpliga bestämmelser i Maskindirektivet 2006/42/EG. Följande standarder har tillämpats: EN ISO 12100:2010 (Maskinsäkerhet); ISO 11148-13:2017-11 (handhållna icke-elektriskt drivna maskiner - spikningsverktyg); EN 12549:1999+A1:2008 (mätning av buller spikningsverktyg); ISO 28927-13:2022-02 (vibrationer i spikningsverktyg).

Dr. Jörg Dalhöfer, Verkställande direktör

Joachim Bauer, dokumentationsansvarig

1 Dane techniczne

			34740010
Rodzaje wyzwalania:	Pojedyncze wyzwolenie	Regulacja głębokości:	Tak
Wysokość/ długość (mm):	400 / 397	Waga (bez elementów złącznych)(kg):	5,85
Min/max ciśnienie robocze (bar):	6 - 8	Zużycie sprężonego powietrza na jedno wbicie:	2,93 l przy 5,5 bar
Parametry hałasu (zgodnie z normą EN12549:1999):	L _{pA, 1s} 97 dB(A)	L _{WA, 1s} 104 dB(A)	K _{pA} i K _{WA} 2,5 dB(A)
Parametry drgań (zgodnie z ISO 28927-13:2022-02):	a _{hd} 2,9 m/s ²	K _a 1,43 m/s ²	
Elementy złączne			Zszywka BS
Długość (mm):			65 - 130
Średnica drutu (mm):			1,8 x 2,1
Szerokość (mm):			27,3
Opakowanie zawiera	Wbijarka pneumatyczna, ogólna instrukcja obsługi, informacje specyficzne dla danego urządzenia		

2 Wskazówki bezpieczeństwa



Niebezpieczeństwo bardzo poważnych obrażeń spowodowanych przez wbijarkę!

Każda osoba obsługująca wbijarkę pneumatyczną musi przeczytać, zrozumieć i przestrzegać ogólnej instrukcji obsługi wbijarki pneumatycznej oraz informacji specyficznych dla danego urządzenia!
Zawsze należy przechowywać oba dokumenty pod ręką.



Eksplatacja urządzenia bez znajomości ogólnej instrukcji obsługi jest zabroniona!
W przypadku wystąpienia problemów związanych z niezajomością ogólnej instrukcji obsługi, wszelkie możliwe roszczenia wobec producenta wygasają.

3 Bezpieczna pozycja składowania

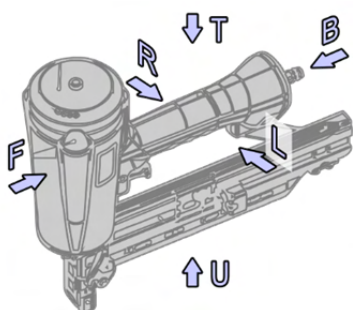

- Gdy urządzenie nie jest używane, należy umieścić je na lewej lub prawej stronie zgodnie z sąsiednim symbolem (patrz rozdział 1.3 ogólnej instrukcji obsługi).
- Nie należy umieszczać urządzenia na pozostałych stronach.
- Podczas odkładania i pobierania narzędzia nigdy nie należy kierować go w stronę innych osób lub zwierząt.

F	<i>przód</i>	B	<i>tył</i>
L	<i>lewa</i>	R	prawa
T	<i>górn</i>	U	<i>dół</i>

4 Ładowanie magazynka

- Sprawdzić, czy złącza i narzędzie pasują do siebie (rozdział 1).
- Sprawdzić, czy elementy złączne są w idealnym stanie.
- Popychacz 1 przesunąć do tyłu aż do zaskoczenia blokady. Pakiet zszywek włożyć do magazynka od góry i przesunąć do przodu. Zwolnić blokadę i przesunąć popychacz delikatnie do przodu.

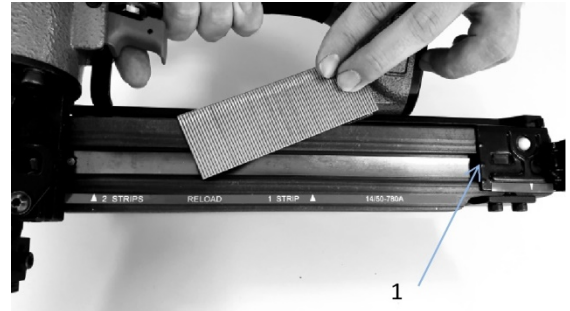

5 Regulacja głębokości wbijania

- Zredukować pneumatyczne ciśnienie robocze w celu zminimalizowania odrzutu, hałasu i zużycia sprężonego powietrza (patrz ogólna instrukcja obsługi).

Mechaniczna regulacja głębokości wbijania:

- Odłączyć zszywacz od zasilania sprężonym powietrzem. Odkręcić śrubę 1 i przesunąć końcówkę wyzwalającą 2 w dół, aby ustawić mniejszą głębokość wbijania zszywek, lub w górę, aby ustawić większą głębokość wbijania zszywek. Następnie ponownie dokręcić śrubę 1 i podłączyć urządzenie do źródła sprężonego powietrza.

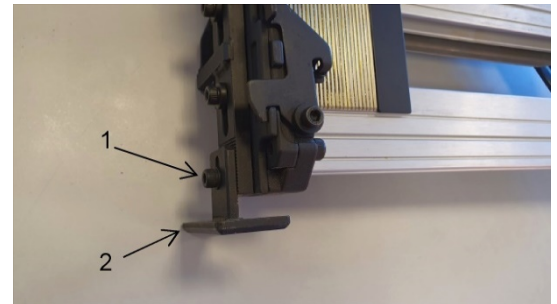

6 Usuwanie zakleszczonych elementów złącznych z nosa

- Odłączyć zszywacz od zasilania sprężonym powietrzem. Odkręcić śrubę 1 i przesunąć końcówkę wyzwalającą 2 w dół, aby ustawić mniejszą głębokość wbijania zszywek, lub w górę, aby ustawić większą głębokość wbijania zszywek. Następnie ponownie dokręcić śrubę 1 i podłączyć urządzenie do źródła sprężonego powietrza.

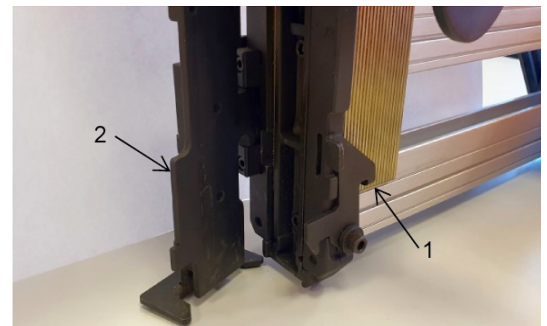

7 Deklaracja zgodności UE

Producent lub importer, BeA GmbH, adres patrz strona tytułowa, oświadcza na własną odpowiedzialność, że produkt ten jest zgodny ze wszystkimi istotnymi przepisami dyrektywy maszynowej 2006/42/WE. Zastosowane normy: EN ISO 12100:2010 (Bezpieczeństwo maszyn); ISO 11148-13:2017-11 (Narzędzia z napędem nieelektrycznym); EN 12549:1999+A1:2008 (Test hałasu, elektronarzędzia); ISO 28927-13:2022-02 (Drgania przy elektronarzędziach).

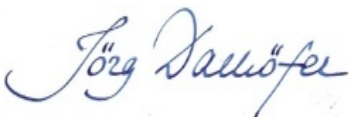

Dr. Jörg Dalhöfer, Dyrektor zarządzający



Joachim Bauer, odpowiedzialny za dokumentację.

1 Műszaki adatok

34740010			
Kioldási módok:	egyedi kioldás	Mélységbeállítás:	igen
Magasság/ hossz (mm):	400 / 397	Súly (kötőelemek nélkül)(kg):	5,85
A sűrített levegős tápellátás ajánlott üzemi nyomása (bar):	6 - 8	Sűrített levegő felhasználása behajtási folyamatonként:	2,93 5,5 bar
Jellemző zajértékek (az EN 12549:1999 szabvány szerint):	$L_{pA, 1s}$ 97 dB(A)	$L_{WA, 1s}$ 104 dB(A)	K pA és K WA 2,5 dB(A)
Jellemző rezgésértékek (az ISO 28927-13:2022-02 szabvány szerint):	a_{hd} 2,9 m/s ²	K_a 1,43 m/s ²	
Kötőelem			BS-kapocs
Szög hossza (mm):			65 - 130
Huzalvastagság (mm):			1,8 x 2,1
Hát szélessége (mm):			27,3
A szállítmány tartalma	Sűrített levegős szögbelövő, általános üzemeltetési útmutató, a készülékre egyedileg jellemző információk		

2 Biztonsági utasítások



A szögbelövő súlyos sérüléseket okozhat!

A sűrített levegős szögbelövőt kezelő minden egyes személynek el kell olvasnia, meg kell értenie és be kell tartania a készülékre egyedileg jellemző alábbi információk mellett a sűrített levegős szögbelövő általános üzemeltetési útmutatóját is!



Mindig tartsa együtt, kéznél a két dokumentumot.

A készüléket tilos kezelni az általános üzemeltetési útmutató ismerete nélkül!

Az ebből következő problémák a gyártóval szemben támasztható összes esetleges igény elvesztésével járnak.

3 Biztonságos lerakási helyzet

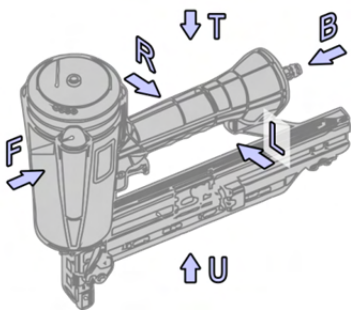

- Ha nem használja a készüléket, tegye le a **bal vagy a jobb** oldalára, az oldalt látható vázlatos ábrának megfelelően (ld. az Általános üzemeltetési útmutató 1.3 fejezetét).
- A készüléket **ne** fektesse le semelyik másik oldalára.
- A behajtót akkor se irányítsa emberekre vagy állatokra, ha éppen leteszi vagy felveszi.

F	<i>elől</i>	B	<i>hátral</i>
L	<i>bal</i>	R	<i>jobb</i>
T	<i>fent</i>	U	<i>lent</i>

4 A tár betöltése

- Ellenőrizze, hogy illik-e egymáshoz a kötőelem és a szögbelövő (1 fejezet).
- Ellenőrizze, hogy a kötőelemek kifogástalan állapotban vannak-e.
- Húzza hátra az 1. előtolót és reteszelje be. Helyezze be a kapocsrudat felülről a tárba és tolja előre. Reteszelje ki az előtolót és tolja el előre.

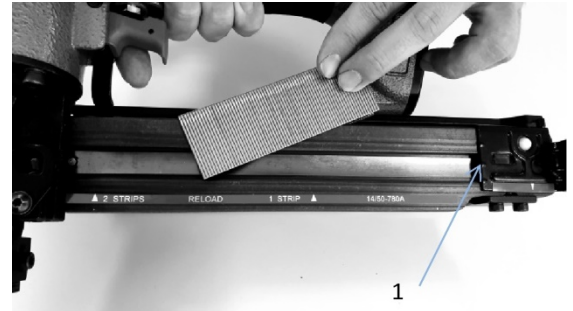

5 Behajtási mélység beállítása

- Csökkentse a lehető legkisebbre a pneumatika üzemi nyomását, mert ezzel minimalizálható a visszalökő erő és a zaj, valamint a sűrített levegő fogyasztása (ld. az Általános üzemeltetési útmutatót).

A behajtási mélység mechanikus beállítása:

- Válassza le a szerszámot a sűrített levegős tápellátásról. Csavarozza ki az 1. csavart majd tolja el a 2. kioldópapucsot a kevésbé lesüllyesztett kapcsokhoz lefelé, illetve felfelé a mélyebbre süllyesztett csavarokhoz. Ezután húzza meg újra az 1. csavart, majd csatlakoztassa újra a készüléket a sűrített levegő ellátásra.

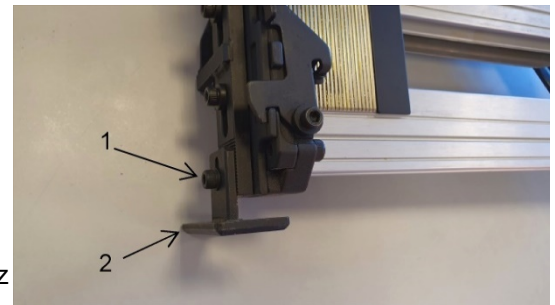

6 Beszorult kötőelemek eltávolítása a behajtó csatornából

- Válassza le a szerszámot a sűrített levegős tápellátásról. Vegye ki a kapcsokat a szerszámából. Nyomja meg az 1. rögzítőkart és nyissa ki a 2. fejrész-csappantyút. Vegye ki a beszorult kapcsokat. Zárja vissza az 1. fejrész csappantyút, a szerszámot csatlakoztassa a sűrített levegő ellátásra, majd töltsse fel újra a tárat kapcsokkal.

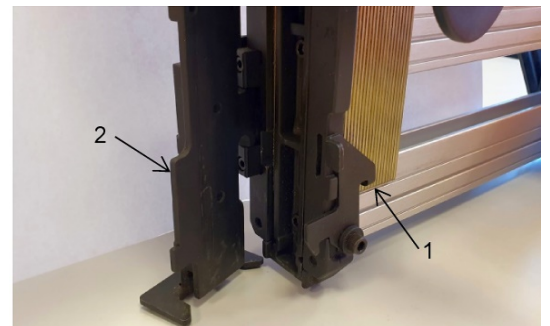

7 EU megfeleléségi nyilatkozat

A gyártó, illetve az importőr, a BeA GmbH (címét lásd a címlapon) saját kizárólagos felelősségére kijelenti, hogy az itt ismertetett termék megfelel a gépekről szóló 2006/42/EK irányelv valamennyi vonatkozó rendelkezésének. Alkalmazott szabványok: EN ISO 12100:2010 (Gépek biztonsága); ISO 11148-13:2017-11 (Nem villamos hajtású motoros kéziszerszámok - Kötőelem-beütő szerszámok); EN 12549:1999+A1:2008 (Kötőelem-beütő gépek zajvizsgálati előírásai); ISO 28927-13:2022-02 (Kötőelem-beütő gépek rezgése).

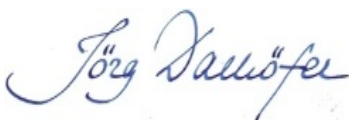

Dr. Jörg Dalhöfer, Ügyvezető igazgató



Joachim Bauer, A dokumentáció összeállításáért felelős személy

1 Technické údaje

34740010			
Druhy aktivace:	postupné spouštění	Nastavení hloubky zaražení:	Ano
Výška / délka (mm):	400 / 397	Hmotnost (bez spojovacích součástí) (kg):	5,85
Doporučený provozní tlak stlačeného vzduchu (bar):	6 - 8	Spotřeba stlačeného vzduchu na jedno zaražení:	2,93 l při 5,5 bar
Charakteristiky hluku (dle EN12549:1999):	$L_{pA, 1s}$ 97 dB(A)	$L_{WA, 1s}$ 104 dB(A)	K _{pA} a K _{WA} 2,5 dB(A)
Charakteristiky vibrací (dle ISO 28927-13:2022-02):	a_{hd} 2,9 m/s ²		K _a 1,43 m/s ²
Spojovací součásti			Spony BS
Délka (mm):			65 - 130
Rozměr drátu (mm):			1,8 x 2,1
Šířka hřbetu (mm):			27,3
Rozsah dodávky	Pneumatický přístroj, Všeobecný návod k obsluze, Informace specifické pro přístroj		

2 Bezpečnostní pokyny



Nebezpečí smrtelných zranění způsobených nastřelovacím přístrojem!

Každá osoba, která obsluhuje pneumatický nastřelovací přístroj, si musí kromě následujících informací specifických pro přístroj, přečíst také Všeobecný návod k obsluze pro pneumatické zarážecí náradí, porozumět jim a řídit se jimi!

Mějte neustále oba dokumenty společně připraveny k použití.



Obsluha přístroje bez znalosti Všeobecného návodu k obsluze je zakázána!
Při následných problémech zanikají veškeré případné nároky vůči výrobci.

3 Určená klidová poloha

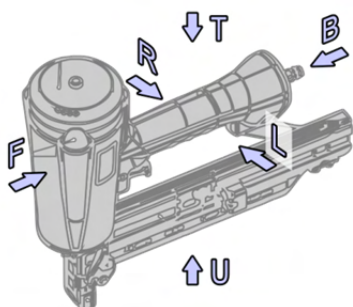

- Pokud přístroj nepoužíváte, odložte jej na **levou nebo pravou** stranu podle symbolů na obrázku vlevo (viz kap. 1.3 Všeobecného návodu k obsluze).
- **Nepokládejte** přístroj na jinou stranu.
- Nesměřujte nikdy, ani při odkládání a uchopení, ústím přístroje na lidi nebo zvířata.

F	<i>vpředu</i>	B	<i>vzadu</i>
L	<i>vlevo</i>	R	<i>vpravo</i>
T	<i>nahoře</i>	U	<i>dole</i>

4 Plnění zásobníku

- Zkontrolujte, zda jsou spojovací součásti a přístroj vzájemně vhodné (kap. 1).
- Zkontrolujte bezvadný stav spojovacích součástí.
- Zatáhněte podavač 1 dozadu, až zaskočí na západku. Sloupek spon nasadte ze shora na nosič spon Zamáčknutím západky uvolněte podavač a přisuňte jej dopředu ke sponám.

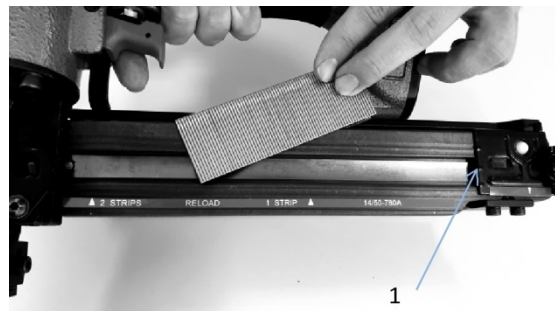

5 Nastavení hloubky zaražení

- Co nejvíce snižte provozní tlak vzduchu, aby se minimalizoval zpětný ráz, hluk a spotřeba stlačeného vzduchu (viz Všeobecný návod k obsluze).

Mechanické nastavení hloubky zaražení:

- Odpojte přístroj od zdroje stlačeného vzduchu. Povolte šroub 1 na kontaktní bezpečnostní pojistce a její nástavec 2 přestavte v drážkování - pro hlubší zapuštění spojovacích součástí jej zasuňte, pro mělké zapuštění jej vysuňte. Následně opět dotáhněte šroub 1 a přístroj připojte ke zdroji stlačeného vzduchu.

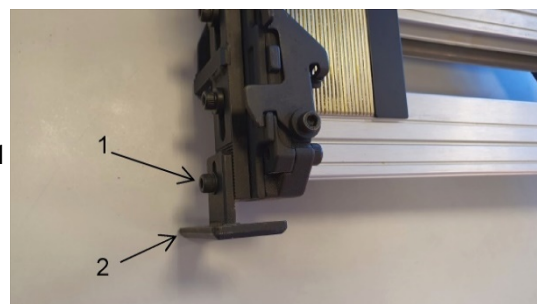

6 Odstranění vzpříčených spojovacích součástí z ústí

- Odpojte přístroj od zdroje stlačeného vzduchu. Povolte šroub 1 na kontaktní bezpečnostní pojistce a její nástavec 2 přestavte v drážkování - pro hlubší zapuštění spojovacích součástí jej zasuňte, pro mělké zapuštění jej vysuňte. Následně opět dotáhněte šroub 1 a přístroj připojte ke zdroji stlačeného vzduchu.

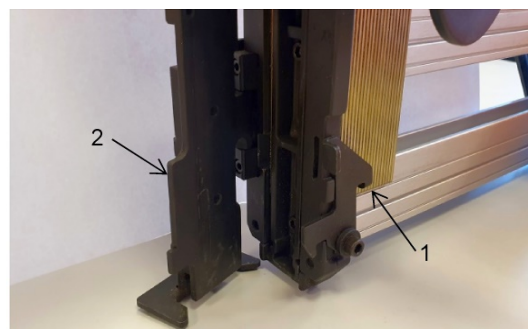

7 EU - Prohlášení o shodě

Výrobce, resp. dovozce, firma BeA GmbH, adresa viz titulní strana, prohlašuje na vlastní odpovědnost, že tento výrobek odpovídá všem příslušným ustanovením Směrnice Evropského parlamentu o strojních zařízeních 2006/42/ES. Aplikovanými normami jsou: EN ISO 12100:2010 (Bezpečnost strojních zařízení – Všeobecné zásady pro konstrukci – Posouzení rizika a snižování rizika); EN ISO 11148-13:2017-11 (Neelektrické ruční nářadí – Bezpečnostní požadavky – Část 13: Zarážecí nářadí); EN 12549:1999+A1:2008 (Akustika - Zkušební předpis pro hluk zarážecího nářadí – Technická metoda); ISO 28927-13:2022-02 (Vibrace zarážecího nářadí).

Jörg Dalhöfer

Dr. Jörg Dalhöfer, Výkonný ředitel

J. Bauer

Joachim Bauer, osoba zodpovědná za sestavení dokumentace

1 Τεχνικά δεδομένα

34740010			
Τύποι ενεργοποίησης:	Μεμονωμένη ενεργοποίηση	Ρύθμιση βάθους:	Ναι
Ύψος/ Μήκος (mm):	400 / 397	Βάρος (χωρίς στοιχεία στερέωσης)(kg):	5,85
Συνιστώμενη πίεση λειτουργίας στο σύστημα τροφοδοσίας πετρεσμένου αέρα (bar):	6 - 8	Κατανάλωση πετρεσμένου αέρα ανά διαδικασία εισαγωγής:	2,93 λίτρα στα 5,5 bar
Χαρακτηριστικές τιμές θορύβου (κατά EN12549:1999):		$L_{pA, 1s}$ 97 dB(A)	$L_{WA, 1s}$ 104 dB(A) K _{pA} και K _{WA} 2,5 dB(A)
Χαρακτηριστικές τιμές κραδασμών (κατά ISO 28927-13:2022-02):		a_{hd} 2,9 m/s ²	K _a 1,43 m/s ²
Στοιχεία στερέωσης			Συνδετήρας BS
Μήκος καρφιών (mm):	65 - 130		
Πάχος σύρματος (mm):	1,8 x 2,1		
Πλάτος ράχης (mm):	27,3		
Αντικείμενο παράδοσης	Καρφωτικό πετρεσμένου αέρα, γενικές οδηγίες χρήσης, πληροφορίες για τη συγκεκριμένη συσκευή		

2 Υποδείξεις ασφαλείας

Κίνδυνος βαρύτατων σωματικών βλαβών από το καρφωτικό!



Κάθε άτομο που χειρίζεται καρφωτικό πετρεσμένου αέρα πρέπει, πέραν από τις ειδικές πληροφορίες που ακολουθούν για την συσκευή, να έχει διαβάσει και να τηρεί τις γενικές οδηγίες χρήσης για καρφωτικά πετρεσμένου αέρα!



Έχετε πάντα και τα δύο έγγραφα μαζί σε ετοιμότητα χρήσης.

Απαγορεύεται ο χειρισμός της συσκευής χωρίς γνώση των γενικών οδηγιών χρήσης!

Σε περίπτωση που προκύψουν προβλήματα χάνουν την ισχύ τους όλες οι ενδεχόμενες αξιώσεις κατά του κατασκευαστή.

3 Ασφαλής θέση απόθεσης

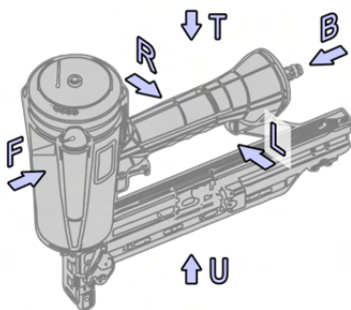

- Όταν δεν χρησιμοποιείτε τη συσκευή μπορείτε να την αποθέτετε στην **αριστερή ή στη δεξιά** πλευρά όπως δείχνει η διπλανή σχηματική εικόνα (βλ. κεφ. 1.3 των γενικών οδηγιών χρήσης).
- **Μην** αφήνετε τη συσκευή σε άλλη από τις πλευρές της.
- Ποτέ μην κατευθύνετε τη μύτη καρφώματος προς ανθρώπους ή ζώα, ούτε και όταν αφήνετε το εργαλείο ή το παίρνετε στα χέρια σας.

F	μπροστά	B	πίσω
L	αριστερά	R	δεξιά
T	πάνω	U	κάτω

4 Γέμισμα του γεμιστήρα

- Ελέγξτε τη συμβατότητα των στοιχείων στερέωσης με το καρφωτικό (κεφ. 1).
- Ελέγξτε ότι τα στοιχεία στερέωσης βρίσκονται σε άψογη κατάσταση.
- Τραβήξτε τον προωθητήρα 1 προς τα πίσω και ασφαλίστε τον. Εισάγετε από πάνω στο γεμιστήρα τη λωρίδα συρραπτήρων και σπρώξτε την προς τα εμπρός. Απασφαλίστε τον προωθητήρα και σπρώξτε τον προς τα εμπρός.

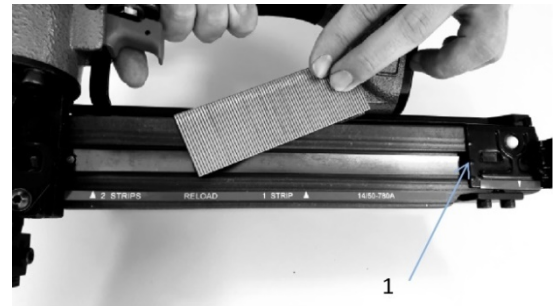

5 Ρύθμιση βάθους εισαγωγής

- Μειώστε την πίεση λειτουργίας του πεπιεσμένου αέρα όσο το δυνατόν περισσότερο, για να ελαχιστοποιήσετε την ανάδραση, τον θόρυβο και την κατανάλωση πεπιεσμένου αέρα (βλ. γενικές οδηγίες χρήσης).

Μηχανική ρύθμιση του βάθους καρφώματος:

- Αποσυνδέστε τη συσκευή από την τροφοδοσία πεπιεσμένου αέρα. Λασκάρτε τη βίδα 1 στον βραχίονα ενεργοποίησης και σπρώξτε το πέλμα ενεργοποίησης 2 προς τα κάτω για πιο ρηχό κάρφωμα των συνδετήρων, ή προς τα πάνω για βαθύτερο κάρφωμα των συνδετήρων. Κατόπιν, σφίξτε πάλι τη βίδα 1 και συνδέστε τη συσκευή με τον πεπιεσμένο αέρα.

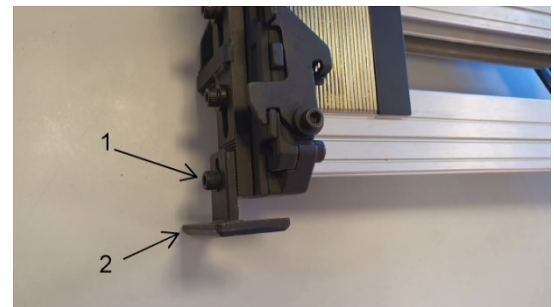

6 Απομάκρυνση κολλημένων στοιχείων στερέωσης από το κανάλι καρφώματος

- Αποσυνδέστε τη συσκευή από την τροφοδοσία πεπιεσμένου αέρα. Ανοίξτε τον γεμιστήρα σύμφωνα με το Κεφάλαιο 4 και αφαιρέστε τα καρφιά. Απομακρύνετε τα σφηνωμένα στερεωτικά από τον γεμιστήρα με τη βοήθεια μιας πένσας. Κατόπιν, συνδέστε πάλι τη συσκευή στην τροφοδοσία πεπιεσμένου αέρα και γεμίστε την εκ νέου με καρφιά.

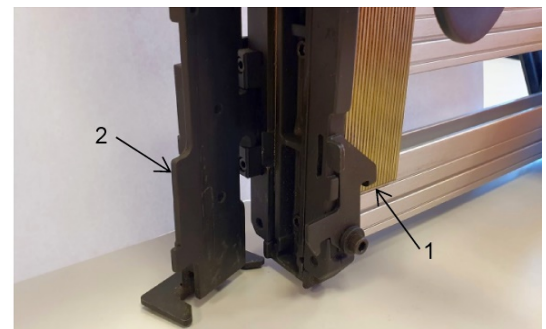

7 Δήλωση συμμόρφωσης ΕΕ

Ο κατασκευαστής ή εισαγωγέας, η εταιρεία BeA GmbH, για διεύθυνση ανατρέξτε στο εξώφυλλο, δηλώνει με αποκλειστική του ευθύνη, ότι το παρόν προϊόν συμμορφώνεται με όλες τις σχετικές διατάξεις της Οδηγίας περί μηχανημάτων 2006/42/ΕΚ. Τα εφαρμοσμένα πρότυπα είναι: EN ISO 12100:2010 (Ασφάλεια μηχανών), ISO 11148-13:2017-11 (Μη ηλεκτρικά μηχανήματα χειρός - εργαλεία οδήγησης στερεωτικών), EN 12549:1999+A1:2008 (Κώδικας δοκιμής θορύβου εργαλείων οδήγησης στερεωτικών), ISO 28927-13:2022-02 (Κραδασμοί σε σφύρες ήλωσης).



Dr. Jörg Dalhöfer, Διευθύνων Σύμβουλος



Joachim Bauer, Υπεύθυνος τεκμηρίωσης

1 Technické údaje

			34740010
Druhy spúšťania:	Samostatná aktivácia	Nastavenie hĺbky:	áno
Výška/dĺžka (mm):	400 / 397	Hmotnosť (bez spojovacieho prostriedku)(kg):	5,85
Odporúčaný prevádzkový tlak zásobovania stlačeným vzduchom (bar):	6 - 8	Spotreba stlačeného vzduchu na jedno nastrelenie:	2,93 l pri 5,5 bar
Hlukové parametre (podľa EN12549:1999):		L _{pA, 1s} 97 dB(A)	L _{WA, 1s} 104 dB(A)
Parametre vibrácií (podľa ISO 28927-13:2022-02):		a _{hd} 2,9 m/s ²	K _a 1,43 m/s ²
Spojovací prostriedok			Spona BS
Dĺžka (mm):			65 - 130
Hrúbka drôtu (mm):			1,8 x 2,1
Šírka chrbta (mm):			27,3
Rozsah dodávky	Pneumatická kľincovačka, Všeobecný návod na obsluhu, Doplňujúce informácie špecifické pre prístroj		

2 Bezpečnostné upozornenia



Nebezpečenstvo ťažkých zranení používaním kľincovačky!

Každá osoba, ktorá obsluhuje pneumatickú kľincovačku, si musí okrem nasledujúcich informácií špecifických pre daný prístroj prečítať aj všeobecný návod na obsluhu pre pneumatickú kľincovačku a porozumieť jeho obsahu! Majte vždy pripravené obidva dokumenty.



Obsluha prístroja bez znalostí všeobecného návodu na obsluhu je zakázaná! Pri vzniknutých problémoch zanikajú všetky prípadné nároky voči výrobcovi.

3 Bezpečná pokojová poloha

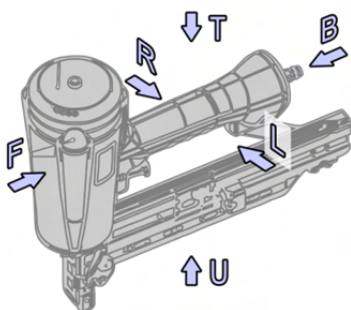

- Pri nečinnosti odložte prístroj na **ľavú alebo pravú** stranu podľa nižšie uvedeného symbolického obrázka (pozri kap. 1.3 všeobecného návodu na obsluhu).
- **Neodkladajte** prístroj na niektorú z iných strán.
- Nikdy nesmeruje nastreľovacie zariadenie na osoby alebo zvieratá ani pri odkladaní a uchopovaní.

F	<i>vpredú</i>	B	<i>vzadu</i>
L	<i>vľavo</i>	R	<i>vpravo</i>
T	<i>hore</i>	U	<i>dole</i>

4 Naplnenie zásobníka

- Skontrolujte, aby spojovacie prostriedky a klinčovačka boli kompatibilné (napr. 1).
- Skontrolujte spojovacie prostriedky s ohľadom na bezchybný stav prístroja.
- Podávač 1 potiahnite smerom dozadu a zaistíte ho. Pás spôn vložte zhora do zásobníka a posuňte ho smerom dopredu. Odistite podávač a posuňte ho dopredu.

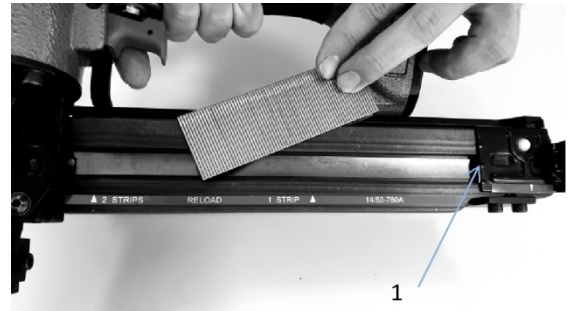

5 Nastavenie hĺbky nastrelenia

- Prevádzkový tlak stlačeného vzduchu znížte čo najviac, aby ste minimalizovali spätný náraz, hluk a spotrebu stlačeného vzduchu (pozri všeobecný návod na obsluhu).

Mechanické nastavenie nastreľovacej hĺbky:

- Odpojte zariadenie od zdroja stlačeného vzduchu. Povoľte skrutku 1 na spínacom ramene a posuňte spínaciu pátku 2 smerom nadol pre menšie zapustenie spony alebo smerom nahor pre hlbšie zapustenie spony. Následne znovu pevne dotiahnite skrutku 1 a pripojte zariadenie k zdroju stlačeného vzduchu.

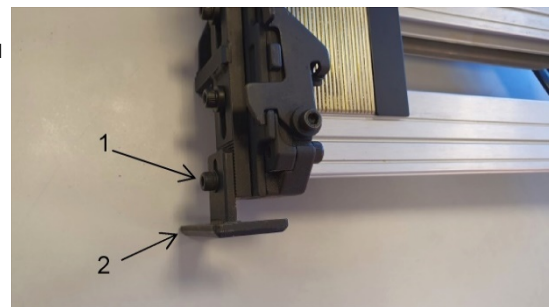

6 Odstránenie zaseknutých spojovacích prostriedkov z nastreľovacieho vyústenia

- Odpojte prístroj od zdroja stlačeného vzduchu a vyprázdňte jeho zásobník. Zamáčknite západku 1 a odklopte uzáväť ústí 2. Vhodným nástrojom odstraňte poškodené spojovací súčasti. uzáväť ústí 1, naplňte zásobník a pripojte prístroj znovu ke zdroji stlačeného vzduchu.

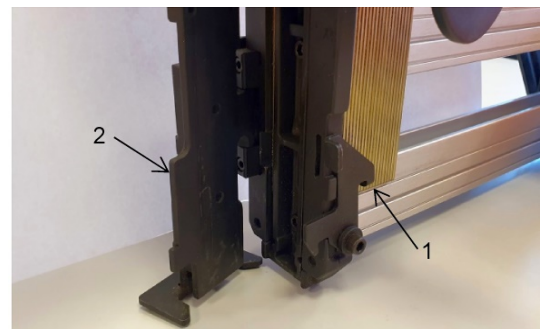

7 EÚ vyhlásenie o zhode

Výrobca, resp. dovozca, spoločnosť BeA GmbH, adresa pozri na titulnej strane, vyhlasuje na vlastnú zodpovednosť, že tento výrobok spĺňa všetky platné ustanovenia smernice 2006/42/ES o strojových zariadeniach. Aplikované normy sú: EN ISO 12100:2010 (Bezpečnosť strojov); ISO 11148-13:2017-11 (Neelektrické ručné náradie - nastreľovacie náradie); EN 12549:1999+A1:2008 (Skúšobný predpis na meranie hluku nastreľovacieho náradia); ISO 28927-13:2022-02 (Vibrácie na nastreľovacom náradí).



Dr. Jörg Dalhöfer, Výkonný riaditeľ



Joachim Bauer, osoba zodpovedná za dokumentáciu

1 Date tehnice

			34740010
Tipuri de declanșare:	Declanșare unică	Reglarea adâncimii:	da
Înălțime/lungime (mm):	400 / 397	Masa (fără capse/cuie)(kg):	5,85
Presiunea de lucru recomandată pentru alimentarea cu aer comprimat (bar):	6 - 8	Consumul de aer comprimat pe fiecare proces de fixare:	2,93 l la 5,5 bar
Valori caracteristice pentru zgomot (conform EN12549:1999):		L _{pA, 1s} 97 dB(A)	L _{WA, 1s} 104 dB(A) K pA și K WA 2,5 dB(A)
Valori caracteristice pentru vibrații (conform ISO 28927-13:2022-02):		a _{hd} 2,9 m/s ²	K _a 1,43 m/s ²
Mijloacele de îmbinare			Clemă BS
Lungimea cuiului (mm):			65 - 130
Grosime sârmă (mm):			1,8 x 2,1
Lățime spate (mm):			27,3
Volumul de livrare	Capsator/pistol cu aer comprimat, manualul general de exploatare, informațiile specifice aparatului		

2 Indicații de securitate



Pericol de vătămări grave provocat de capsator/pistol!

Fiecare persoană care operează cu o capsator/pistolul trebuie să fi citit și înțeles și trebuie să urmeze, pe lângă următoarele informații specifice aparatului, și manualul general de exploatare pentru mașina de bătut cuie cu aer comprimat!



Țineți în permanență împreună ambele documente la îndemână.

Este interzisă operarea cu aparatul fără cunoașterea manualului general de exploatare!

Problemele rezultate sting toate eventualele pretenții față de producătorul mașinii de bătut cuie.

3 Poziție sigură de depunere

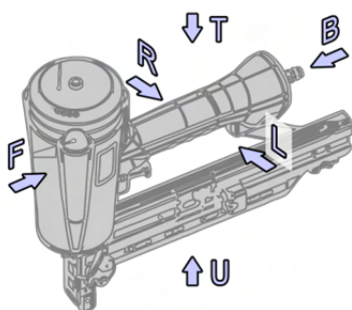

- Dacă nu folosiți aparatul, puneți-l pe partea **stângă sau dreaptă** conform imaginii simbolice alăturate (v. Cap. 1.3 din manualul general de exploatare).
- **Nu** puneți aparatul pe una din celelalte părți.
- Nu îndreptați niciodată aparatul spre oameni sau animale, nici în poziția de repaus sau preluare.

F	<i>față</i>	B	<i>spate</i>
L	<i>stânga</i>	R	<i>dreapta</i>
T	<i>sus</i>	U	<i>jos</i>

4 Încărcarea magaziei

- Verificați compatibilitatea uneltei cu capsule/cuiele (capitolul 1). Verificați starea capsulelor/cuielelor.
- Nu este permis ca ciocul fie îndreptat spre nici o persoană. Nu este permis ca trăgaciul și siguranța de declanșare să poată fi acționate din greșeală.
- Trageți împingătorul glisant 1 spre înapoi și blocați. Așezați banda de cuie de sus în magazie și împingeți spre înainte. Decuplați împingătorul glisant și împingeți spre înainte.

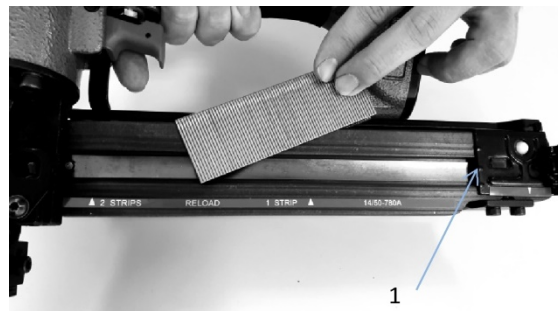

5 Reglarea adâncimii de fixar

- Reduceți cât se poate de mult presiunea pneumatică de lucru, pentru a minimiza reculul, zgomotul și consumul de aer comprimat (v. manualul general de exploatare).

Reglarea mecanică a adâncimii de fixare:

- Deconectați aparatul de la rețeaua de aer comprimat. Desfaceți șurubul 1 de la siguranță și împingeți papucul de declanșare 2 în jos pentru capsule fixate la suprafața materialului sau în sus pentru a fixa capsulele în profunzime. Apoi strângeți din nou șurubul 1 și conectați aparatul la aer comprimat.

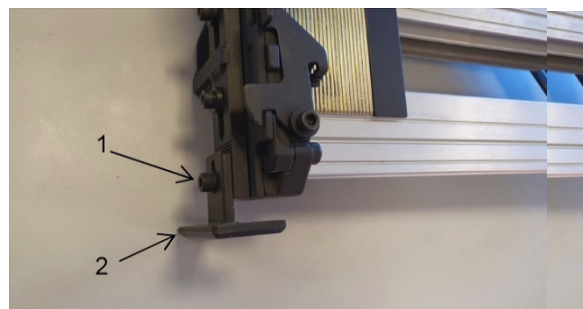

6 Îndepărtarea capsulelor blocate în canalul magaziei

- Deconectați aparatul de la rețeaua de aer comprimat. Înlăturați capsulele din aparat. Acționați pârghia de blocare 1 și deschideți clapeta piesei frontale 2. Scoateți capsulele/cuiele blocate. Închideți din nou clapeta piesei frontale 1, racordați aparatul la rețea de aer comprimat și reîncărcați magazia.

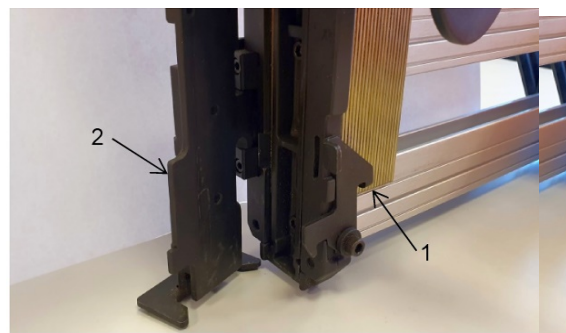

7 Declarație de conformitate UE

Producătorul, respectiv importatorul, BeA GmbH, adresa v. coperta interioară, declară pe proprie răspundere că produsul de față corespunde tuturor dispozițiilor în vigoare din Directiva privind echipamentele tehnice 2006/42/CE. Normele aplicate sunt: EN ISO 12100:2010 (Securitatea mașinilor); ISO 11148-13:2017-11 (Mașinile - aparatele de introducere prin percuție ne-electrice portabile); EN 12549:1999+A1:2008 (Procedee de măsurare a zgomotului la aparatele de introducere prin percuție); ISO 28927-13:2022-02 (Vibrațiile la aparatele de introducere prin percuție).

Dr. Jörg Dalhöfer, Director general

Joachim Bauer, responsabil cu documentația

1 Технические характеристики

34740010			
Способы срабатывания:	Одиночное последовательное срабатывание	Настройка глубины забивания:	Да
Высота/длина (mm):	400 / 397	Вес (без крепежных элементов)(kg):	5,85
Мин./макс. рабочее давление пневматической системы (bar):	6 - 8	Расход сжатого воздуха при каждой процедуре забивания:	2,93 л при 5,5 bar
Шумообразование (согласно EN12549:1999):	$L_{pA, 1s}$ 97 dB(A)	$L_{WA, 1s}$ 104 dB(A)	K_{pA} и K_{WA} 2,5 dB(A)
Значения вибрации (согласно ISO 28927-13:2022-02):	a_{hd} 2,9 m/s ²	K_a 1,43 m/s ²	
Крепеж			Скоба BS
Длина гвоздя (mm):			65 - 130
Сечение проволоки (mm):			1,8 x 2,1
Ширина спинки (mm):			27,3
Комплект поставки	Пневматический пистолет, общее руководство по эксплуатации, информация о конкретном устройстве		

2 Правила техники безопасности

Угроза получения серьезных травм пневматическим пистолетом!



Все лица, работающие с пневматическим пистолетом, должны прочесть, понять и выполнять следующую инструкцию по данному устройству, а также общее руководство по эксплуатации пневматических пистолетов!

Оба документа всегда должны находиться под рукой.



Запрещается работать с устройством, не изучив общее руководство по эксплуатации!

При возникновении проблем без ознакомления с данной инструкцией все гарантийные обязательства изготовителя в отношении инструмента теряют силу.

3 Безопасное положение для хранения

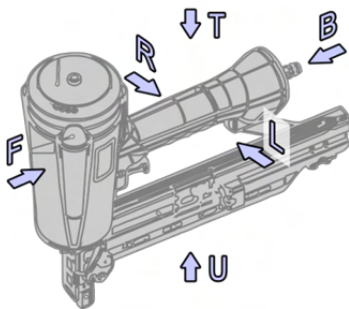

- Положите неиспользуемое устройство на **левый или правый бок** согласно приведенному здесь схематическому изображению (см. главу 1.3 общего руководства по эксплуатации).
- **Не** кладите устройство на другие стороны.
- Не направляйте ствол на людей или животных даже в неработающем положении.

F	<i>спереди</i>	B	<i>сзади</i>
L	<i>слева</i>	R	<i>справа</i>
T	<i>сверху</i>	U	<i>снизу</i>

4 Загрузка магазина

- Проверьте целостность крепежных элементов.
- Проверьте связывающие элементы за безупречно состояние.
- Оттяните выталкиватель 1 назад и зафиксируйте. Вложите блок скоб в магазин сверху и протолкните вперед. Снимите выталкиватель с фиксатора и сдвиньте вперед.

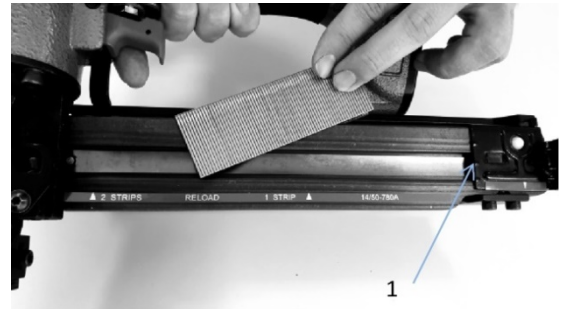

5 Настройка глубины забивания

- Снизьте рабочее давление в пневматической системе до минимального возможного значения, чтобы уменьшить отдачу, образование шума и минимизировать потребление сжатого воздуха (см. общее руководство по эксплуатации).

Механическая настройка глубины забивания:

- Отсоедините инструмент от источника сжатого воздуха. Ослабьте винт 1 на прижимной пластине и сместите носик 2 вниз для уменьшения глубины забивания скоб или вверх для увеличения глубины. Затем плотно затяните винт 1 и подключите инструмент к источнику сжатого воздуха.

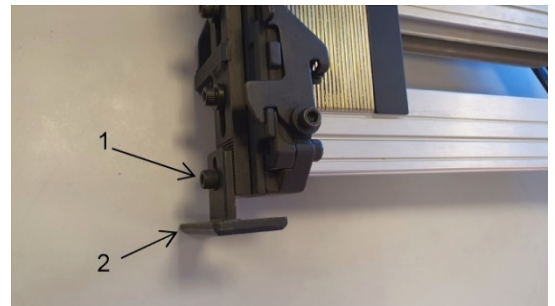

6 Удаление застрявших крепежных элементов из канала ствола

- Отсоедините инструмент от источника сжатого воздуха. Удалите из инструмента скобы. Нажмите на рычаг фиксатора 1 и откройте верхнюю крышку 2. Извлеките застрявший крепеж. После закройте верхнюю крышку 1, подключите инструмент к источнику сжатого воздуха и загрузите скобы.

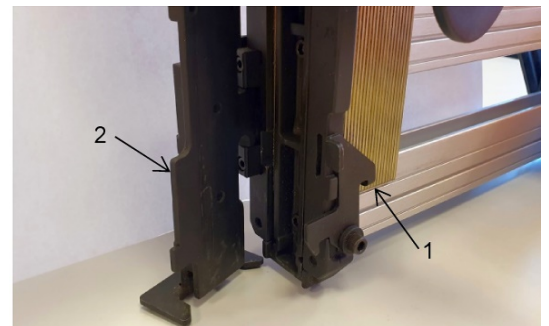

7 Декларация соответствия стандартам ЕС

Изготовитель или импортер, компания BeA GmbH, адрес см. титульный лист, заявляет под собственную ответственность, что данное изделие отвечает соответствующим требованиям Директивы по машинному оборудованию 2006/42/ЕС. Применяемые нормы: EN ISO 12100:2010 (Безопасность инструментов); ISO 11148-13:2017-11 (Инструменты ручные неэлектрические с механическим приводом. Инструменты для забивания крепежных изделий); EN 12549:1999+A1:2008 (Методы измерения шума инструмента для забивания крепежных изделий); ISO 28927-13:2022-02 (Вибрация на инструментах для забивания крепежных изделий).



Dr. Jörg Dalhöfer, Управляющий директор



Joachim Bauer, ответственный за документацию

1 Güvenlik talimatları Teknik Veriler

			34740010
Tetikleme türleri:	Tekli tetikleme	Derinlik ayarı:	Evet
Yükseklik/Uzunluk (mm):	400 / 397	Ağırlık (bağlantı aracı olmadan)(kg):	5,85
Basınçlı hava beslemesi tavsiye edilen işletme basıncı (bar):	6 - 8	Sabitleme işlemine göre basınçlı hava tüketimi:	2,93 l da 5,5 bar
Gürültü değerleri (EN12549:1999 uyarınca):	$L_{pA, 1s}$ 97 dB(A)	$L_{WA, 1s}$ 104 dB(A)	K_{pA} ve K_{WA} 2,5 dB(A)
Titreşim değerleri (ISO 28927-13:2022-02):	a_{hd} 2,9 m/s ²	K_a 1,43 m/s ²	
Bağlantı aracı			Zimba BS
Uzunluk(mm):			65 - 130
Tel kalınlığı (mm):			1,8 x 2,1
Zimba genişliği (mm):			27,3
Teslimat kapsamı	Hava tazyikli çivi tabancası, genel kullanım kılavuzu, cihaza özgü bilgiler		

2 Güvenlik talimatları

 **Çivi tabancaları nedeniyle ciddi yaralanma tehlikesi!**

Hava tazyikli çivi tabancası kullanan herkes, aşağıdaki cihaza özgü bilgilerin yanı sıra hava tazyikli çivi tabancasının genel kullanım kılavuzunu da okumuş ve anlamış olmalıdır ve buna uymalıdır! Her iki dokümanı da her zaman ulaşılabilir bir yerde bir arada tutun.

 Cihazın, genel kullanım kılavuzunu bilmeden kullanılması yasaktır! Ortaya çıkan sorunlarda üreticiye karşı olan tüm olası talepler ortadan kalkar.

3 Güvenli bırakma pozisyonu

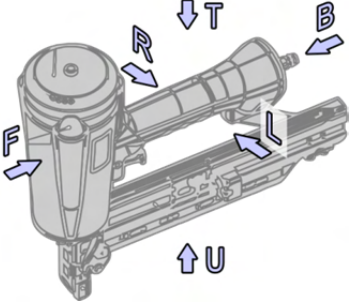

- Cihazı kullanmadığınızda, yandaki sembol resmine göre **sol veya sağ** tarafa koyun (bkz. genel kullanım kılavuzu Bölüm 1.3).
- Cihazı diğer taraflardan birine **koymayın**.
- Sabitleyici, koyarken de alırken de asla kişilere veya hayvanlara yöneltmeyin.

F	ön	B	arka
U	sol	R	sağ
T	üst	U	alt

4 Haznenin doldurulması

- Bağlantı aracının ve çivi tabancasının birbirine uygun olup olmadığını kontrol edin (Bölüm 1).
- Bağlantı aracını kusursuz durum bakımından kontrol edin.
- İleri sürgüyü (1) arkaya doğru çekip oturtun. Kısa çubuğunu yukarıdan magazine yerleştirip ileri doğru itin. İleri sürgüyü çıkarıp ileri doğru itin.

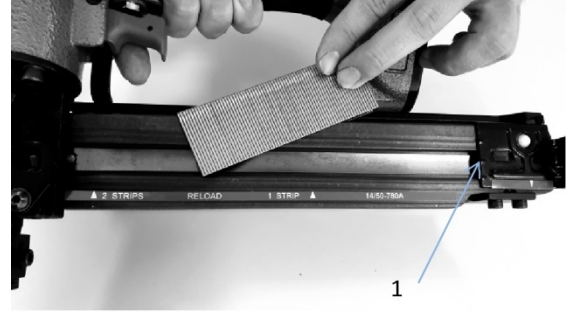

5 Toplama derinliğinin ayarlanması

- Geri tepme, gürültü ve basınçlı hava tüketimini asgariye indirmek için pnömatik işletme basıncını olabildiğince düşürün (bkz. genel kullanım kılavuzu).

Sabitleme derinliğinin mekanik olarak ayarlanması:

- Cihazı basınçlı hava beslemesinden ayırın. Sökme kolundaki civatayı (1) sökün ve daha az derinlikte zımbalar için yönelik sökme pabucunu (2) aşağı doğru ya da daha fazla derinlikte zımbalar için sökme pabucunu yukarı doğru itin. Ardından civatayı (1) sıkıp cihazı basınçlı hava ile bağlayın.

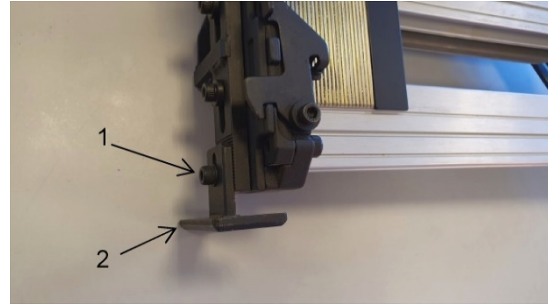

6 Sıkışmış olan bağlantı araçlarının sabitleme kanalından çıkartılması

- Cihazı basınçlı hava beslemesinden ayırın. Telleri cihazdan çıkarın. Kilitleme koluna (1) basıp başlık parçası kapağını (2) açın. Sıkışan telleri çıkarın. Başlık parçası kapağını (1) tekrar kapatın, cihazı basınçlı hava beslemesine bağlayın ve magazini tekrar zımba ile doldurun.

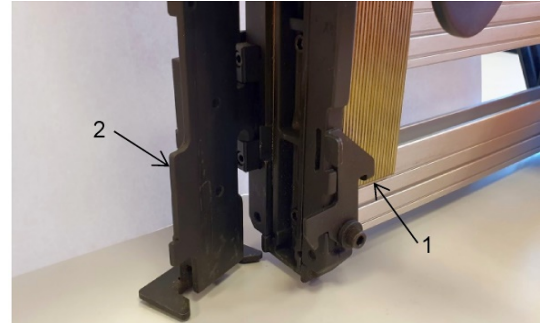

7 AB uygunluk beyanı

Üretici veya ithalatçı, BeA GmbH tek başına sorumlu olarak, bu ürünün 2006/42/AT sayılı Makine Yönetmeliği'nin ilgili tüm hükümlerine uygun olduğunu beyan eder. Uygulanan standartlar: EN ISO 12100:2010 (Makine güvenliği); ISO 11148-13:2017-11 (Elde taşınan elektrikli olmayan makineler - tokmaklar); EN 12549: 1999 + A1:2008 (Sabitleme cihazları için gürültü testi yöntemleri); ISO 28927-13:2022-02 (Sabitleme cihazlarında titreşimler).

Jörg Dalhöfer

Dr. Jörg Dalhöfer, Genel müdür



J. Bauer

Joachim Bauer, Dokümantasyon sorumlusu

1 Dados técnicos

		34740010	
Tipos de disparo:	Disparo simples	Regulagem da profundidade:	Sim
Altura / Comprimento (mm):	400 / 397	Peso (sem fixadores)(kg):	5,85
Pressão de trabalho recomendada da alimentação de ar comprimido (bar):	6 - 8	Consumo de ar comprimido por operação de penetração:	2,93 l por 5,5 bar
Valores característicos de ruído (segundo EN12549:1999):	$L_{pA, 1s}$ 97 dB(A)	$L_{WA, 1s}$ 104 dB(A)	K_{pA} e K_{WA} 2,5 dB(A)
Valores característicos de vibração (segundo ISO 28927-13:2022-02):	a_{hd} 2,9 m/s ²	K_a 1,43 m/s ²	
Fixadores			Grampo BS
Comprimento dos pregos (mm):			65 - 130
Diâmetro da haste (mm):			1,8 x 2,1
Largura da coroa (mm):			27,3
Âmbito do fornecimento	Pregadora pneumática, Manual de Operação Geral, Informações Específicas do Aparelho		

2 Indicações de segurança

	<p>Perigo de ferimentos muito graves causados pela pregadora!</p> <p>Todas as pessoas que operarem uma pregadora pneumática devem ter lido, compreendido e de cumprir as seguintes informações específicas do aparelho, bem como o Manual de Operação Geral! Mantenha sempre estes dois documentos juntos e à mão.</p>
	<p>É proibido operar o aparelho sem ter tomado conhecimento do Manual de Operação Geral! Caso tal aconteça e se ocorrerem problemas, deixarão de ser válidas quaisquer reivindicações de responsabilidade perante o fabricante.</p>

3 Posição de apoio segura

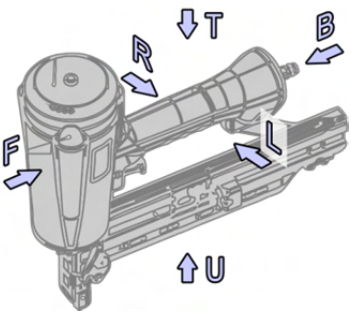
	<ul style="list-style-type: none"> Quando o aparelho não estiver em uso, apoie-o sobre o lado esquerdo ou direito de acordo com a figura ao lado (ver cap. 1.3 do manual geral de operação). Não pouse o aparelho sobre o outro lado. Ao pousar e levantar o aparelho, também nunca apontar a ponta de penetração na direção de pessoas ou animais. 			
	F	frente	B	trás
	L	esquerda	R	direita
	T	cima	U	baixo

4 Enchimento do carregador

- Certifique-se de que os fixadores e a pregadora são compatíveis (cap. 1).
- Verificar se os fixadores se encontram em bom estado.
- Puxar o alimentador 1 para trás e encaixá-lo. Colocar o bloco de agrafos PENTE DE GRAMPOS no carregador pela parte de cima e empurrá-lo para a frente. Desencaixar o alimentador e fazê-lo deslizar para a frente.

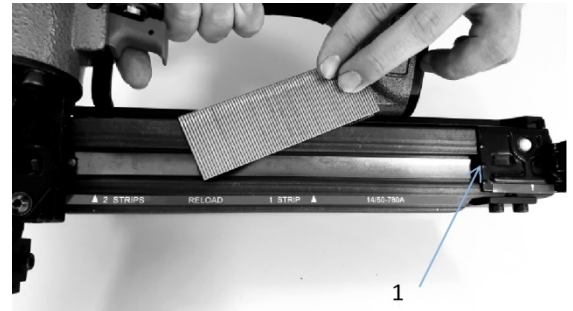

5 Regular a profundidade de penetração

- Reduzir o máximo possível a pressão pneumática de trabalho, a fim de minimizar o recuo, o ruído e o consumo de ar comprimido (ver Manual de Operação Geral).

Regulagem mecânica da profundidade de penetração:

- Cortar a alimentação de ar comprimido do aparelho. Desapertar o parafuso 1 na barra de disparo e fazer deslizar a placa de disparo 2 para baixo, no caso de pregos menos embutidos, ou para cima, no caso de pregos embutidos com maior profundidade. Em seguida, apertar de novo o parafuso 1 solidamente e ligar o aparelho ao ar comprimido.

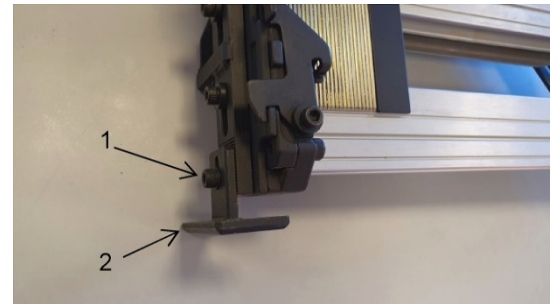

6 Retirar fixadores encravados do canal de penetração

- Cortar a alimentação de ar comprimido do aparelho. Remover os agrafos do aparelho. Acionar a alavanca de bloqueio 1 e abrir a lingueta da cabeça 2. Remover os agrafos encravados. Fechar novamente a lingueta da cabeça 1, ligar o aparelho à alimentação de pressão e encher o carregador outra vez com GRAMPOS.

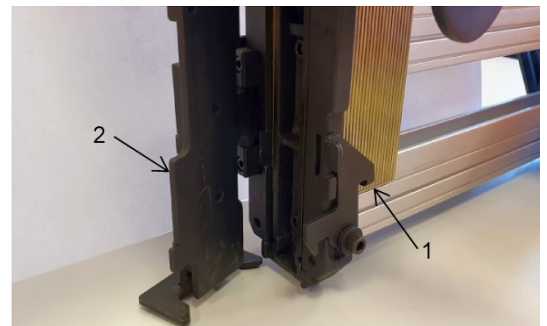

7 Declaração de Conformidade UE

O fabricante ou importador, a BeA GmbH, morada ver folha de título, declara sob sua inteira responsabilidade que o produto indicado em seguida cumpre todas as disposições aplicáveis da Diretiva de Máquinas 2006/42/CE. As normas aplicáveis são as seguintes: EN ISO 12100:2010 (Segurança de máquinas); ISO 11148-13:2017-11 (Ferramentas portáteis com motor não elétrico - Ferramentas de aparafusamento de parafusos); EN 12549:1999+A1:2008 (Código de ensaio de ruído para ferramentas orientadoras de elementos de fixação); ISO 28927-13:2022-02 (Vibrações em ferramentas orientadoras de elementos de fixação).



Dr. Jörg Dalhöfer, Director executivo



Joachim Bauer, Responsável pela Documentação

1 Технически данни

34740010			
Видове задействане:	еднократно задействане	Настройка на дълбочината:	Да
Височина/дължина (mm):	400 / 397	Тегло (без свързващи елементи)(kg):	5,85
Препоръчително работно налягане при захранване със съгъстен въздух (bar):	6 - 8	Консумация на съгъстен въздух при забиване:	2,93 л при 5,5 bar
Акустични характеристики (съгласно EN12549:1999):		L _{pA, 1s} 97 dB(A)	L _{WA, 1s} 104 dB(A)
Стойности на вибрациите (съгласно ISO 28927-13:2022-02):		a _{hd} 2,9 m/s ²	K _a 1,43 m/s ²
Свързващи елементи			Скоба BS
Дължина на пилона (mm):			65 - 130
Размер на телът (mm):			1,8 x 2,1
Ширина на гърба (mm):			27,3
Обхват на доставката	Пневматичен пистолет за пирони, общо ръководство за експлоатация, специфична за уреда информация		

2 Указания за безопасност



Опасност от най-сериозни наранявания от пистолета за пирони!

Всеки, който работи с пневматичния пистолет за пирони, освен посочената по-долу информация, специфична за уреда, трябва да прочете, разбере и спазва общото ръководство за експлоатация на пневматичния пистолет за пирони!



Винаги дръжте и двата документа на леснодостъпно място.

Работата с уреда без познаване на общото ръководство за експлоатация е забранена! При възникване на проблеми всички евентуални претенции към производителя отпадат.

3 Безопасна позиция на съхранение

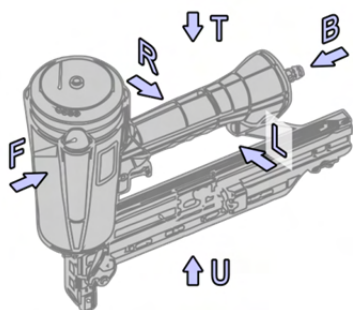

- Когато не го използвате, оставяйте уреда на **лявата или дясната** страна съгласно съседната фигура със символи (вж. гл. 1.3 на общото ръководство за експлоатация).
- **Не** оставяйте уреда на друга страна.
- При оставяне или вземане никога не насочвайте дулото на пистолета към хора или животни.

F	<i>напред</i>	B	<i>назад</i>
L	<i>наляво</i>	R	<i>надясно</i>
T	<i>нагоре</i>	U	<i>надолу</i>

4 Зареждане на магазина

- Проверете дали свързващите елементи и пистолета за пирони са съвместими (гл. 1).
- Проверете свързващите елементи за безупречно състояние.
- Дръпнете предварителния шибър 1 назад и го фиксирайте. Поставете скобите отгоре в магазина и ги преместете напред. Деблокирайте предварителния шибър и го преместете напред.

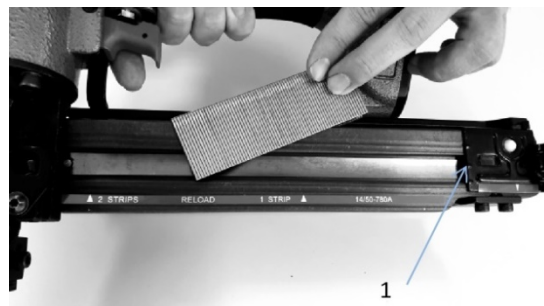

5 Настройване на дълбочината на забиване

- Понижете пневматичното работно налягане, доколкото е възможно, за да минимизирате отката, шума и консумацията на сгъстен въздух (вж. общото ръководство за експлоатация).

Механично настройване на дълбочината на пробиване:

- Разединете уреда от захранването със сгъстен въздух. Развийте винта 1 на освобождаващата скоба 2 и преместете освобождаващата обувка надолу за по-плитко забиване на скобите или нагоре за по-дълбоко забиване на скобите. След това затегнете отново винта 1 и свържете уреда със захранването със сгъстен въздух.

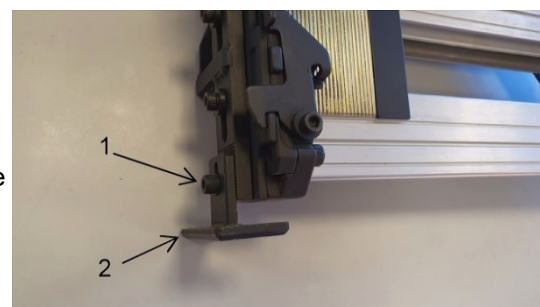

6 Отстраняване на задръстените свързващи елементи от канала за забиване

- Разединете уреда от захранването със сгъстен въздух. Махнете скобите от уреда. Задействайте блокиращия лост 1 и отворете езичето на горния елемент 2. Извадете задръстените скоби. Отново затворете езичето на горния елемент 1, свържете уреда към захранването със сгъстен въздух и отново заредете магазина със скоби.



7 Декларация за съответствие на ЕС

Производителят, респ. вносителят, VeA GmbH, за адреса вж. заглавната страница, декларира на своя собствена отговорност, че този продукт отговаря на всички съответни разпоредби на директива 2006/42/ЕО относно машините. Приложими стандарти са: EN ISO 12100:2010 (Безопасност на машините); ISO 11148-13:2017-11 (Ръчно държани неелектрически машини - инструменти за свързване); EN 12549:1999+A1:2008 (Методи за определяне на шума на инструменти за свързване); ISO 28927-13:2022-02 (Вибрации на инструментите за свързване).



Dr. Jörg Dalhöfer, Управляващ директор



Joachim Bauer, служител, отговорен за изготвяне на техническата документация

1 Tehnički podaci

34740010			
Načini aktiviranja:	Pojedinačna aktivacija	Podešavanje dubine:	Da
Visina/dužina (mm):	400 / 397	Težina (bez spojnog sredstva)(kg):	5,85
Preporučeni radni pritisak pneumatskog napajanja (bar):	6 - 8	Potrošnja komprimovanog vazduha po jednom zabijanju:	2,93 l na 5,5 bar
Karakteristične vrednosti buke (prema EN12549:1999):	$L_{pA, 1s}$ 97 dB(A)	$L_{WA, 1s}$ 104 dB(A)	K_{pA} i K_{WA} 2,5 dB(A)
Karakteristične vrednosti vibracije (ISO 28927-13:2022-02):	a_{hd} 2,9 m/s ²	K_a 1,43 m/s ²	
Spojno sredstvo			Spajalica BS
Dužina eksera (mm):			65 - 130
Debljina žice (mm):			1,8 x 2,1
Širina leđa (mm):			27,3
Obim isporuke	Pneumatska heftalica, opšte uputstvo za upotrebu, informacije specifične za uređaj		

2 Bezbednosne napomene



Opasnost od najtežih povreda putem pištolja za eksere!

Svaka osoba, koja rukuje pneumatskom heftalicom, pored sledećih informacija specifičnih za uređaj mora da je pročitala i razumela opšte uputstvo za upotrebu pneumatske heftalice i mora da ga sledi! Uvek čuvajte oba dokumenta zajedno spremna za upotrebu.



Rukovanje uređajem bez poznavanja opšteg uputstva za upotrebu je zabranjeno! U slučaju problema koji nastanu usled tako nečeg prestaju da važe sva eventualna prava u odnosu na proizvođača.

3 Bezbedan položaj odlaganja

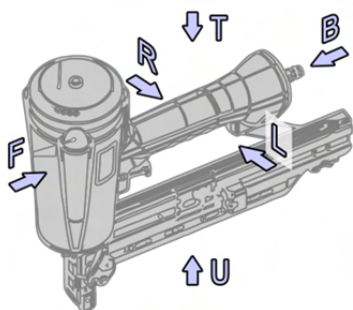

- U slučaju nekorišćenja odložite uređaj na **levoj ili desnoj** strani u skladu sa slikom simbola pored (v. pog. 1.3 opšteg uputstva za upotrebu).
- **Ne** odlagati uređaj na jednoj od ostalih strana.
- Ni prilikom odlaganja ili podizanja nikada nemojte da usmeravate zabijač na ljude ili životinje.

F	<i>spređa</i>	B	<i>pozadi</i>
L	<i>levo</i>	R	<i>desno</i>
T	<i>gore</i>	U	<i>dole</i>

4 Punjenje magacina

- Proveriti, da li spojna sredstva i heftalica odgovaraju jedno drugom (pog. 1).
- Proveriti spojna sredstva na besprekorno stanje.
- Povuci gurač klamerica 1 unazad i ostaviti da nalegne. Štap sa spajalicama/klamericama odozgo staviti u magacin i gurnuti prema napred. Osloboditi gurač i gurnuti napred.

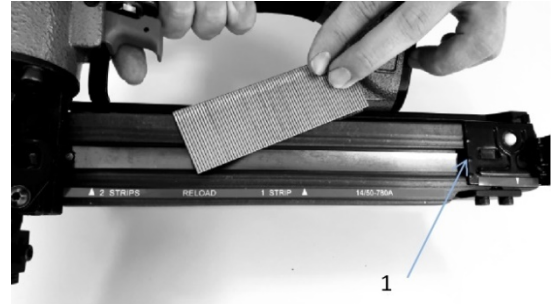

5 Podešavanje dubine zakucavanja

- Pneumatski radni pritisak smanjite koliko je moguće, kako biste minimizovali povratni trzaj, buku i potrošnju komprimovanog vazduha (v. opšte uputstvo za upotrebu).

Mehaničko podešavanje dubine zakucavanja:

- Odvojiti uređaj od pneumatskog napajanja. Otpustiti zavrtnj 1 na aktivacionoj kopči i gurnuti aktivacionu stopicu 2 za manje upuštene spajalice prema dole, ili za dublje upuštene spajalice prema gore. Zatim ponovo čvrsto zategnuti zavrtnj 1 i priključiti uređaj na vazduh pod pritiskom.

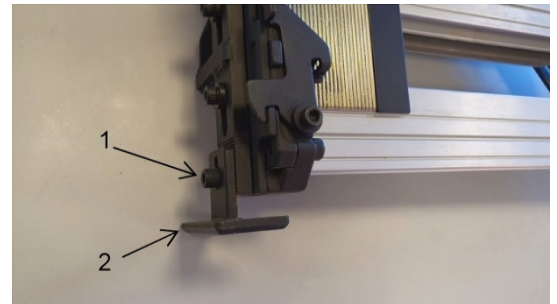

6 Ukloniti zaglavljena spojna sredstva iz kanala za zabijanje

- Odvojiti uređaj od pneumatskog napajanja. Ukloniti spajalice iz uređaja. Aktivirati polugu za blokiranje 1 i otvoriti zaklopku na glavi 2. Izvaditi zaglavljene spajalice. Ponovo zatvoriti zaklopku na glavi 1, priključiti uređaj na pneumatsko napajanje i ponovo napuniti magacin spajalicama.

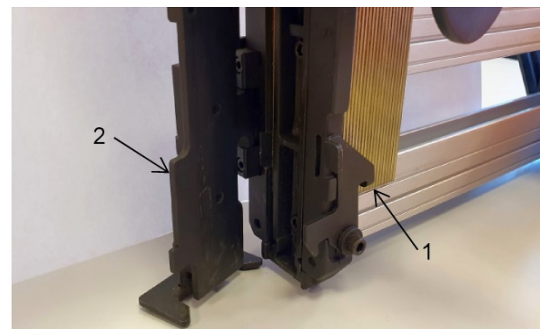

7 EU izjava o usklađenosti

Proizvođač odn. uvoznik, BeA GmbH, adresu v. na naslovnoj strani, izjavljuje pod punom odgovornošću, da je predmetni proizvod u skladu sa svim važećim odredbama direktive o mašinama 2006/42/EZ. Primenjeni standardi su: EN ISO 12100:2010 (bezbednost v. mašine); ISO 11148-13:2017-11 (ručne neel. mašine - Zabijači); EN 12549:1999+A1:2008 (postupak merenja buke zabijača); ISO 28927-13:2022-02 (vibracije na zabijačima).



Dr. Jörg Dalhöfer, Direktor menadžmenta



Joachim Bauer, odgovoran za dokumentaciju

1 Tekniske data

34740010			
Utløsertyper:	Enkeltutløsning	Dybdeinnstilling:	ja
Høyde / lengde (mm):	400 / 397	Vekt (uten festemiddel)(kg):	5,85
Anbefalt driftstrykk trykklufforsyning (bar):	6 - 8	Trykklufforbruk per skudd:	2,93 l ved 5,5 bar
Støyverdier (iht. EN12549:1999):	L _{pA, 1s} 97 dB(A)	L _{WA, 1s} 104 dB(A)	K _{pA} og K _{WA} 2,5 dB(A)
Vibrasjonsverdier (iht. ISO 28927-13:2022-02):	a _{hd} 2,9 m/s ²	K _a 1,43 m/s ²	
Festemiddel			Stift BS
Spikerlengde (mm):			65 - 130
Trådtykkelse (mm):			1,8 x 2,1
Ryggbredde (mm):			27,3
Leveringsomfang	Trykkluff-spikerpistol, generell bruksanvisning, apparat-spesifikke informasjoner		

2 Sikkerhetsanvisninger



Fare for alvorlige personskader grunnet spikerpistoler!

Hver person som bruker en trykkluff-spikerpistol må i tillegg til følgende apparat-spesifikke informasjoner også ha lest og forstått den generelle bruksanvisningen for trykkluff-spikerpistoler og følge dem!
Begge dokumentene skal til enhver tid være tilgjengelige.



En betjening av apparatet uten kunnskap til den generelle bruksanvisningen er forbudt!
Fravikes dette bortfaller alle eventuelle krav overfor produsenten.

3 Sikker lagringsposisjon

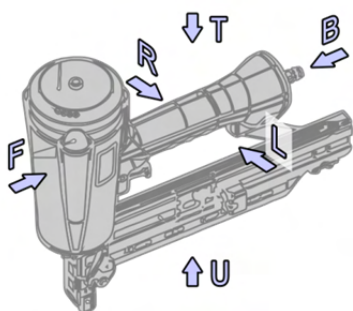

- Hvis du ikke bruker verktøyet må du legge det på **venstre eller høyre** side tilsvarende symbolbildet ved siden av (se kap. 1.3 til den generelle bruksanvisningen).
- Apparatet må **ikke** legges ned på en av de andre sidene.
- Aldri rett verktøyet ved nedlegging og henting mot personer eller dyr..

F	<i>foran</i>	B	<i>bak</i>
L	venstre	R	høyre
T	<i>oppe</i>	U	<i>nede</i>

4 Påfylling av magasinet

- Kontroller at forbruk og spikerpistol passer til hverandre (kap. 1).
- Kontroller at forbruket er i feilfri tilstand.
- Trekk skyveren 1 tilbake og la den gå i lås. Legg staven med stifter ovenfra inn i magasinet og skyv den forover. Løsne skyveren og skyv den forover.

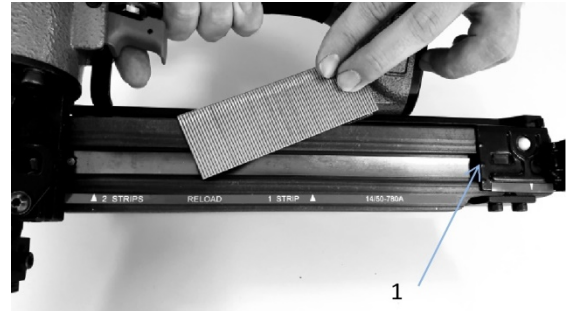

5 Stille inn inndrivingsdybde

- Reduser det pneumatiske driftstrykket så mye som mulig, for å minimere rekyl, støy og trykkluftforbruk (se generell bruksanvisning).

Mekanisk innstilling av inndrivingsdybden:

- Koble apparatet fra trykkluftforsyningen. Løsne skruen 1 på utløserbøylen og skyv utløserklossen 2 nedover om det ønskes å forsenke mindre, eller oppover om det ønskes å forsenke dypere. Deretter må du igjen trekke fast skruen 1 og tilkoble verktøyet til trykkluft.

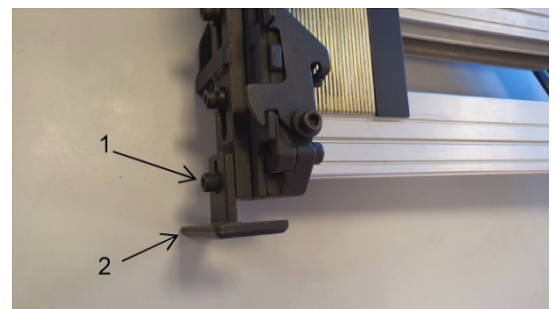

6 Fjern fastklemt forbindelsesmidler fra inndrivingskanalen

- Koble verktøyet fra trykkluftforsyningen. Fjern stifter fra apparatet. Bruk låsehendelen 1 og åpne klaffen på toppdelen 2. Fjern fastkilte stifter. Lukk igjen klaffen på toppdelen 1, koble verktøyet til trykkforsyning og fyll magasinet på nytt.

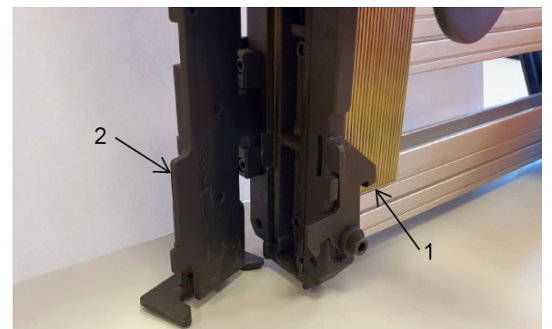

7 EU-samsvarserklæring

Produsenten eller importøren, BeA GmbH, adresse se forside, erklærer på eget ansvar at det foreliggende produktet tilsvare alle gjeldende bestemmelser til maskindirektiv 2006/42/EF. Anvendte standarder er: EN ISO 12100:2010 (sikkerhet av maskiner); ISO 11148-13:2017-11 (håndholdte ikke-el. maskiner - inndrivingsapparater); EN 12549:1999+A1:2008 (støymålingsprosedyre inndrivingsapparater); ISO 28927-13:2022-02 (vibrasjoner på inndrivingsapparater).

Jörg Dalhöfer

Dr. Jörg Dalhöfer, Administrerende direktør

J. Bauer

Joachim Bauer, Dokumentasjonsansvarlig